

2.1.A

Aanvraag
investeringssubsidie 2021
(Inclusief bijlage)

[REDACTED]

Van: [REDACTED]
Verzonden: dinsdag 22 december 2020 13:34
Aan: Subsidie HW; [REDACTED]
CC: [REDACTED]
Onderwerp: Re: RE: Ondersteuning financiering kleedkamergebouw met wellicht een ludieke actie om de verkeersveiligheid en leefbaarheid te bevorderen buurtschap Zinkweg
Bijlagen: ZWB aanvraag investeringssubsidie kleedkamers.pdf; 2. ZWB Financieel jaarverslag 2019-2020.pdf; 3. ZWB Meerjarenbegroting 2020-2021.pdf; 1. ZWB Onderbouwing, investeringsbegroting en dekkingsplan.pdf

Geachte mevrouw [REDACTED]

Naar aanleiding van onderstaande email treft u onze subsidie-aanvraag inclusief bijlagen aan.

De volgende informatie is bijgevoegd:

- Aanvraag investeringssubsidie
- Onderbouwing, investeringsbegroting, overige informatie
- Laatste vastgestelde jaarcijfers (betreft seizoen 2019-2020)
- Meerjarenbegroting (betreft 2020-2021 en 2021-2022)

Mocht er meer informatie nodig zijn dan horen wij dat graag.

Voor nu alvast fijne dagen!

Met vriendelijke groet,

v.v. Zinkwegse Boys

[REDACTED]
Pemningmeester

Op wo 9 dec. 2020 om 20:37 schreef [REDACTED]

----- Oorspronkelijke bericht -----

Onderwerp: RE: Ondersteuning financiering kleedkamergebouw met wellicht een ludieke actie om de verkeersveiligheid en leefbaarheid te bevorderen buurtschap Zinkweg

Datum: 2020-12-09 10:43

Afzender: [REDACTED]

Ontvanger: [REDACTED]

Hoi [REDACTED]

Jullie kunnen een aanvraag doen voor investeringssubsidie, zie de link hieronder.

<https://www.gemeentehw.nl/direct-regelen/belastingen-en-subsidies/investeringssubsidie-voormalige-gemeente-oud-beijerland>

Via deze link vind je ook het aanvraagformulier. Wanneer jullie aangeven wat het totale investeringsbedrag is (incl. zelfwerkzaamheid, zie beleidsregels), kunnen wij daar 25% van subsidiëren, met een maximum subsidiebedrag van €15.867,-. Heb je vragen, bel of mail me even.

[REDACTED]
Senior Adviseur participatie en leefbaarheid

Email: [REDACTED]

Phone: [REDACTED]

Fax:

DISCLAIMER

-----Oorspronkelijk bericht-----

Van: [REDACTED]

Verzonden: donderdag 26 november 2020 11:31

Aan: [REDACTED]

Onderwerp: RE: Ondersteuning financiering kleedkamergebouw met wellicht een ludieke actie om de verkeersveiligheid en leefbaarheid te bevorderen buurtschap Zinkweg

Hoi [REDACTED]

Via Paul kreeg ik jullie mail door. Ik wil even reageren op het eerste gedeelte:

Ik ga uitzoeken of er nog mogelijkheden zijn voor een investeringssubsidie vanuit de gemeente voor de verbouwing van de

kleedkamers. Zodra ik daar meer over weet informeer ik jou.

[REDACTED]
Senior Adviseur participatie en leefbaarheid

Email: [REDACTED]

Phone: [REDACTED]

Fax:

DISCLAIMER

-----Oorspronkelijk bericht-----

Van: Paul Boogaard [REDACTED]

Verzonden: donderdag 26 november 2020 09:01

Aan: [REDACTED]

Onderwerp: FW: Ondersteuning financiering kleedkamergebouw met wellicht een ludieke actie om de verkeersveiligheid en leefbaarheid te bevorderen buurtschap Zinkweg

Paul Boogaard

Wethouder

Email: [REDACTED]

Phone: [REDACTED]

Fax:

DISCLAIMER

-----Oorspronkelijk bericht-----

Van: [REDACTED]

Verzonden: dinsdag 24 november 2020 06:45

Aan: Paul Boogaard [REDACTED]; Bestuur gemeente HW [REDACTED]

Onderwerp: Re: Ondersteuning financiering kleedkamergebouw met wellicht een ludieke actie om de verkeersveiligheid en leefbaarheid te bevorderen buurtschap Zinkweg

Beste Paul en Harry,

In aanvulling op onderstaande kregen we het verzoek mee te doen aan een extra actie in het kader van de BOB-campagne verkeersveilig gedrag vanuit ROV Zuid-Holland die met ons een TV-spot wil maken voor RTV West,

hun website en magazine. Wij hebben ons inmiddels als ambassadeur opgegeven hiervoor waarop positief is gereageerd. Wellicht dat in samen spraak met jullie hier mooie combinaties zijn te maken.

Groet,

vv Zinkwegse Boys

schreef op 2020-11-21 18:18:

- > Beste Paul Boogaard en Harry van Waveren,
- >
- > Hierbij attendeer ik jullie beiden graag op twee punten. Ten eerste
- > onze prangende kleedkamer-situatie bij VV Zinkwegse Boys en ten tweede
- > op een ludieke actie voor omwonenden. Beide punten kunnen elkaar
- > versterken en een positieve wending geven op de uitdagingen.
- >
- > 1. Extra kleedkamers noodzakelijk
- > Met slechts twee natuurgrasvelden, zes kleedkamers en 420 leden heeft
- > VV Zinkwegse Boys een verder oplopende precaire situatie die om
- > bijsturing vraagt. Zoals bekend is er een lopende aanvraag voor een
- > kunstgrasveld op VV Zinkwegse Boys die binnenkort in de
- > raadsvergadering zal worden behandeld.
- >
- > Door een financieel gezonde bedrijfsvoering afgelopen jaren, hebben we
- > uit eigen middelen twee nieuwe kleedkamers thans in opbouw
- > (investering € 55.000). Daarnaast dient dit seizoen een noodzakelijke
- > renovatie van de zes huidige kleedkamers (investering € 6.500,-)
- > plaats te vinden. Echter, gelet op de gemiste kantine-inkomsten door
- > de coronapandemie, gaan we dit seizoen afstevenen op een
- > exploitatietekort van € 11.000,- en wellicht hoger als de
- > kantinesluiting langer voortduurt dan januari 2021.
- >
- > In 1983 zijn de huidige kleedkamers 'cadeau' gedaan bij de toenmalige
- > opening van ons complex door de gemeente Oud-Beijerland. Wat kan
- > gemeente Hoeksche Waard als bijdrage leveren voor onze noodzakelijke
- > vernieuwing en renovatie van de kleedkamers? Het zou een mooi gebaar
- > zijn voor ons 75-jarige jubileum volgend jaar als de gemeente mee kan
- > denken in de financiering hiervan.
- >
- > Om hierin de gemeente HW mee te denken, willen we jullie graag
- > attenderen op een tijdelijke ludieke actie. Een idee dat is ontstaan
- > vanuit een gezamenlijk burgerinitiatief door VV Zinkwegse Boys en
- > direct omwonenden buurtschap Zinkweg.
- >
- > 2. VV Zinkwegse Boys en direct omwonenden buurtschap Zinkweg in goed
- > contact
- > Wellicht is het jullie bekend dat er de laatste jaren meerdere
- > klachten zijn binnengekomen over toegenomen verkeersdrukke op de
- > Zinkweg. Het contact tussen de buurtbewoners en het ZWB-bestuur is
- > constructief (zie bijlage). Ook de stemgerechtigde leden van vv

- > Zinkwegse Boys benadrukken tijdens de recente ALV op 13 november j.l.
- > dat zij zich als een 'goede buurman' willen gedragen. Een dergelijke
- > ludieke actie kan extra bijdragen aan het handhaven van de toegestane
- > snelheid op de Zinkweg.
- >
- > Doelsparen door het plaatsen van snelheidsmeters Het idee is om een
- > tijdelijke snelheidsmeter te plaatsen met als
- > beloning: doelsparen voor vernieuwing/renovatie van de kleedkamers.
- > Elke auto die zich tussen nummers 200 en 261 aan de Zinkweg houdt aan
- > de maximumsnelheid van 30km/u op de Zinkweg, 'spaart' mee voor dit
- > goede doel. Bij ons is jullie interventieplan 'behaviour meets design'
- > reeds bekend na de herstructurering op de Zinkweg waarin de gewenste
- > norm op positieve wijze wordt gecommuniceerd met diverse disruptieve
- > borden en straatschilderingen.
- >
- > Als versterkende actie hierop, vragen wij aan de gemeente een
- > tijdelijke snelheidsmeter te plaatsen de weggebruikers positief te
- > beïnvloeden met gewenst rijgedrag, overlast te verminderen, sympathie
- > over en weer tussen voetbalvereniging en omwonenden. Kortom: het mes
- > snijdt aan meerdere kanten. Met als doel het percentage
- > snelheidsovertreders op korte termijn al terug te brengen en de
- > bestuurders die zich wel aan de gewenste snelheid houden, gezamenlijk
- > te laten 'sparen' voor een concreet clubdoel. De spaarpot wordt dan
- > door betreffende wethouder t.z.t. geopend op een nader feestelijk
- > moment.
- >
- > Ter inspiratie verwijzen we graag naar een vergelijkbaar succesvol
- > experiment in de gemeente Cuijk:
- > <https://eur04.safelinks.protection.outlook.com/?url=https%3A%2F%2Fwww.cuijk.nl%2Fnieuws%2Fsneldmeter-met-beloning-op-de-hagelkruis-in-cuijk&data=04%7C01%7Cpaul.boogaard%40gemeentehw.nl%7C68d36a7e3b9a48eff13108d8903c25c2%7C69d6fde70376456f8b48d053c9bb510f%7C0%7C0%7C637417935292639954%7CUnknown%7CTWFpbGZsb3d8eyJWljiMC4wLjAwMDAiLCJQIjoiV2luMzIiLCJBTiI6I1haWwiLCJXVCi6Mn0%3D%7C1000&sd=PV0Yx8yH%2B0KMKium0fkVveTXLRmG%2B9Yjv7X53yeb0%3D&reserved=0>
- >
- > Graag zijn wij uiteraard bereid om dit mondeling verder met jullie te
- > verkennen in een persoonlijke bijeenkomst. We vernemen graag van
- > jullie.
- >
- > Met vriendelijke groet,
- >
- > [REDACTED] voorzitter VV Zinkwegse Boys Dennis Breeman,
- > aanspreekpunt direct omwonenden buurtschap Zinkweg

2.1.B



Dit formulier graag **volledig** Ingevuld sturen naar e-mailadres. U kunt het formulier ook per post sturen naar Gemeente Hoeksche Waard, Postbus 2003, 3290 EA Oud-Beijerland t.a.v. team Participatie en Leefbaarheid

Voor meer informatie kunt u contact met ons opnemen via 14 0186 of subsidie@gemeentehw.nl.

Aanvraag verlening investeringssubsidie Voormalig gemeente Oud-Beijerland

Met dit formulier kunt u een investeringssubsidie aanvragen voor een bijdrage in de kosten van de aankoop, stichting of aanpassing van uw accommodatie die in onze gemeente staat of voor de aanschaf van duurzame gebruiksgoederen. U kunt op onze website www.gemeentehw.nl het subsidiebeleid raadplegen. Het aanvraagformulier moet **uiterlijk twee maanden voor realisatie van de investering** in ons bezit zijn. U kunt het ingevulde aan- vraagformulier sturen naar:

College van B&W Hoeksche Waard
Team Participatie en Leefbaarheid
Postbus 2003
3260 EA Oud-Beijerland?

Aanvragen die wij te laat ontvangen nemen wij in principe niet in behandeling. Dit betekent dat u geen subsidie ontvangt.

Aanvrager

Naam organisatie *voetbalvereniging Zinkweese Boys*

Naam contactpersoon subsidie¹ [redacted]

Man Vrouw

Correspondentieadres² [redacted]

Postcode en woonplaats² [redacted]

Telefoonnummer contactpersoon³ [redacted]

E-mail contactpersoon [redacted]

Banknummer organisatie Website *www.zinkweeseboys.nl*

Bestuurssamenstelling

	Voorzitter	Secretaris	Penningmeester
Naam			
Adres			
Postcode + woonplaats			
Telefoonnummer			
Email			

¹ Deze contactpersoon benaderen wij als we vragen hebben over uw aanvraag of u bijv. willen informeren over nieuw subsidiebeleid

² Vul hier het adres in waarnaar wij alle correspondentie m.b.t. uw subsidie kunnen sturen

³ Vul hier het telefoonnummer in waarop wij de contactpersoon overdag kunnen bereiken

Rechtspersoonlijkheid

Wij zijn een (a.u.b. aankruisen wat op uw organisatie van toepassing is):

- stichting
 vereniging
 anders:
 aangesloten bij een landelijke/provinciale/regionale koepel of organisatie:

KvK-nummer:

KvK-nummer: 40323237

KvK-nummer:

De statuten zijn bijgevoegd omdat: (aankruisen als daarvan sprake is) Er

- voor de eerste keer subsidie wordt gevraagd.
 Deze het afgelopen jaar zijn gewijzigd.

Soort aanvraag

- Eerste aanvraag⁴
 Extra aanvraag⁵ (Wij ontvangen reeds structurele subsidie)

Bijlagen behorend bij de aanvraag

Voeg de hieronder genoemde stukken bij dit aanvraagformulier afhankelijk van de soort aanvraag.

Bij een **eerste aanvraag**:

- Een onderbouwing van uw aanvraag, waarin u duidelijk maakt dat de investering noodzakelijk is voor het uitvoeren van uw activiteiten
- Een investeringsbegroting met daarin eventueel rekening gehouden met zelfwerk-zaamheid (zie subsidievoorwaarden)
- Een dekkingsplan waaruit blijkt dat uw instelling in de financieringsbehoefte voor de realisatie van de investering kan voorzien
- Een meerjarenexploitatiebegroting waaruit blijkt dat uw instelling de toekomstige lasten van de investering kan dekken
- De oprichtingsakte danwel statuten zoals deze laatstelijk zijn gewijzigd
- De meest recent door het bestuur vastgestelde jaarrekening⁶

Bij een **extra aanvraag**:

- Een onderbouwing van uw aanvraag, waarin u duidelijk maakt dat de investering noodzakelijk is voor het uitvoeren van uw activiteiten;
- Een investeringsbegroting met daarin eventueel rekening gehouden met zelfwerk-zaamheid (zie subsidievoorwaarden);
- Een dekkingsplan waaruit blijkt dat uw instelling in de financieringsbehoefte voor de realisatie van de investering kan voorzien;
- Een meerjarenexploitatiebegroting waaruit blijkt dat uw instelling de toekomstige lasten van de investering kan dekken.

⁴ Kruis dit aan als u geen subsidie ontvangt of onlangs heeft ontvangen van onze gemeente

⁵ Kruis dit aan als u jaarlijks een subsidie ontvangt of onlangs heeft ontvangen van onze gemeente en u eenmalig als extra een investeringssubsidie wilt aanvragen

⁶ De jaarrekening bestaat minimaal uit een resultatenrekening en een balans of als uw organisatie geen balans heeft, een liquiditeitsoverzicht.

Ondertekening

Ondergetekende verklaart het formulier naar waarheid te hebben ingevuld. Ook sta ik als ondergetekende in voor de inhoud van de bijlagen. Tevens verklaar ik bekend te zijn met de subsidievoorwaarden/-criteria zoals die zijn verbonden aan de subsidieverstreking, zoals vermeld in de:

- Algemene wet bestuursrecht;
- Subsidieverordening gemeente Oud-Beijerland 2017;
- Subsidiebeleidsregels gemeente Oud-Beijerland 2017.

Vindt u het goed dat u uw beschikkingsbrief per e-mail van de gemeente ontvangt?

Uw e-mailadres: [REDACTED]

Namens de aanvrager,

Datum: 21 december 2020

Plaats: Oud-Beijerland

Naam: [REDACTED]

Functie: [REDACTED]

Handte: [REDACTED]

TOELICHTING FORMULIER

Algemeen

Om voor een investeringssubsidie van de gemeente Hoeksche Waard in aanmerking te komen moet u aan een aantal formele voorwaarden voldoen. Deze voorwaarden zijn onder andere opgenomen in de Algemene wet bestuursrecht, in hoofdstuk 4; de Subsidieverordening gemeente Oud-Beijerland 2017 en door het college vastgestelde Subsidiebeleidsregels 2017.

Het formulier vult u volledig in en dient u **uiterlijk twee maanden voor realisatie van de investering** in bij het College van B&W van Hoeksche Waard, team Participatie en Leefbaarheid, Postbus 2003, 3260 EA Oud-Beijerland.

Formulieren die niet voldoen aan de gestelde eisen kunnen wij niet in behandeling nemen en sturen wij terug. Wij stellen u daarbij in de gelegenheid om binnen twee weken de ontbrekende gegevens aan te vullen of de fout te herstellen. Als uw aanvraag daarna nog niet voldoet aan de gestelde eisen dan kunnen wij uw aanvraag niet in behandeling nemen. Dit betekent dat u in principe geen subsidie ontvangt. Binnen 8 weken na ontvangst van uw complete aanvraag nemen wij een besluit.

Informatie?

Voor Inlichtingen over dit formulier kunt u contact opnemen met team Participatie en Leefbaarheid. Zij zijn bereikbaar op telefoonnummer 140186 of emailadres subsidie@gemeentehw.nl

2.1.C

Onderbouwing van de aanvraag

Gezien de groei van ons ledenaantal de afgelopen jaren (begin van dit seizoen circa 420!) hebben wij met de huidige kleedkamers onvoldoende capaciteit.

De sterke groei is inmiddels bekend bij de gemeente. Hierover heeft onze voorzitter [REDACTED] meerdere keren contact gehad met diverse personen bij de gemeente.

Daarom is het besluit genomen om de huidige kleedkamers te renoveren en een tweetal nieuwe kleedkamers te realiseren.

Investeringsbegroting

Bovengenoemde uitbreiding en renovatie brengt de volgende investeringen met zich mee. Onderstaande bedragen zijn de bedragen die extern betaald dienen te worden.

Nieuwbouw kleedkamers	61.105
Aanpassen CV installatie	8.470
Tegelwerk	5.658
Schilderwerk kleedkamers binnen en buiten	5.324
Dakgoten inclusief waterafvoer	2.403
Totaal investeringen	<u><u>82.960</u></u>

Bovengenoemde werkzaamheden worden door derden uitgevoerd. Tevens worden er veel werkzaamheden uitgevoerd door de vereniging zelf. Deze zelf-werkzaamheden betreffen onder andere:

- verwijderen tegelwerk kleedkamers
- monteren dakgoten en afvoeren
- bestrating rondom nieuwbouw

Dekkingsplan

Zoals uit de laatst door de Algemene Ledenvergadering vastgestelde cijfers over het seizoen 2019-2020 blijkt dat de financieringsbehoefte voor deze investeringen uit eigen middelen betaald kan worden.

De vrij beschikbare liquide middelen bedroegen per 30 juni 2020: eur 98.800.

Volledigheidshalve zijn de laatste jaarcijfers bijgevoegd.

2.1.D

Meerjarenbegroting

De meerjarenbegroting voor het lopend jaar en volgend jaar zijn bijgevoegd.
In deze meerjarenbegroting is rekening gehouden met bovenstaande investering.

v.v. Zinkwegse Boys - meerjarenbegroting

	Begroting 2020-2021		Begroting 2021-2022	
	Lasten	Baten	Lasten	Baten
Afschrijvingen activa	5.900		5.900	
Personeelskosten	9.000		10.000	
Huisvestingskosten	24.500		25.000	
Bureaunkosten	3.600		4.000	
Accommodatiekosten	13.000		13.000	
Wedstrijdkosten	17.000		17.000	
Bestuur en commissies	14.200		15.000	
Diverse lasten	9.600		10.000	
Kantinekosten	37.500		40.000	
Contributies		35.000		37.000
Sponsoring		30.000		30.000
Acties/Loterijen		2.000		2.000
Subsidies		2.000		2.000
Diverse baten				
Kantine-inkomsten		70.000		75.000
Totaal	134.300	139.000	139.900	146.000
Resultaat		4.700		6.100

2.1.E

Voetbalvereniging Zinkwegse Boys - financieel verslag seizoen 2019-2020

Resultaat per 30 juni 2020

	Begroting 2019-2020	Verslag 2019-2020	Begroting 2020-2021
	Uitgaven	Uitgaven	Uitgaven
Afschrijvingen activa	4.500	4.500	5.900
Personeelskosten	12.700	10.557	9.000
Huisvestingskosten	23.900	22.209	24.500
Bureaunkosten	2.900	2.982	3.600
Accommodatiekosten	13.600	9.697	13.000
Wedstrijdkosten	17.000	11.770	17.000
Bestuur en commissies	13.700	14.226	14.200
Diverse lasten	8.500	7.593	9.600
Kantinekosten	37.500	26.744	37.500
Contributies	31.000	33.965	35.000
Sponsoring	34.000	27.966	30.000
Acties/Loterijen	2.000	2.242	2.000
Subsidies	2.000	1.850	2.000
Diverse baten	-	4.000	-
Kantine-inkomsten	70.000	41.499	70.000
Totaal	134.300	110.278	134.300
Resultaat	4.700	1.244	4.700

Balans per 30 juni 2020

	Verslag 2019-2020	Verslag 2018-2019
	Debet	Debet
Duurzame activa	70.968	70.034
Voorraden	400	400
Vorderingen	7.408	5.344
Liquide middelen	98.800	111.899
Eigen vermogen	-	-
Voorziening	99.556	98.312
Schulden op lange termijn	25.000	25.000
Schulden op korte termijn	19.399	28.078
Totaal	177.576	187.677

2.1.F

[REDACTED]

Van: Subsidie HW
Verzonden: woensdag 6 januari 2021 15:35
Aan: [REDACTED]
Onderwerp: ontvangstbevestiging aanvraag investeringssubsidie 2021 Voetbalvereniging Zinkwegse Boys

Beste meneer [REDACTED]

Met deze e-mail bevestigen wij de ontvangst van uw aanvraag van een investeringssubsidie 2021 voor Voetbalvereniging Zinkwegse Boys.

Subsidie

Uw aanvraag voor de subsidie is in behandeling genomen door ons team Participatie & Leefbaarheid.

Vragen

Heeft u nog vragen? Neem dan gerust contact met ons op. U kunt ons elke werkdag bereiken tussen 8.30 en 17.00 uur via telefoonnummer 14 0186 of 088 - 647 36 47 of via mail subsidie@gemeentehw.nl wij helpen u graag!

Met vriendelijke groet,

[REDACTED]
Ondersteunend medewerker PenL



Postbus 2003

3260 EA Oud-Beijerland

 0886471007

 www.gemeentehw.nl



2.1.G



Beoordelingsformulier verlening incidentele subsidie

Accounthouder Click or tap here to enter text.

Datum 6 januari 2021

Betreft:

Naam organisatie Voetbalvereniging Zinkwegse Boys

Zaaknummer Z/21/081652

Subsidietijdvak 2021

Gevraagd subsidiebedrag €

Rekeningnummer IBAN NL19 INGB 0001 5605 05

Beoordeling:

	Ja	Nee	Nvt	Toelichting
1. Algemeen				
Is de aanvraag uiterlijk 8 weken voor aanvang van de activiteit(en)/ evenement ingediend? (ASV artikel 8 lid 2)	x			
Is de aanvrager een rechtspersoon met volledige rechtsbevoegdheid? <i>Natuurlijke personen zijn van subsidie uitgesloten. In bijzondere gevallen kunnen burgemeester en wethouders subsidie verlenen aan instellingen zonder volledige rechtsbevoegdheid.</i>	X			
Is uitgesloten dat de aanvrager gericht is op het maken van winst? (ASV, artikel 2)	x			
Is de aanvrager gevestigd in de gemeente en/of worden de te leveren prestaties, activiteiten, producten en diensten in de gemeente uitgevoerd?	x			
Past het aangevraagd bedrag binnen het door de gemeenteraad voor het aangevraagd beleidskader vastgesteld subsidieplafond?	x			
2. De aanvraag bevat:				
Een afschrift van de statuten of oprichtingsakte				
Een inschrijving bij de KvK (tenzij al bekend in				
Een aanvraagformulier en of aanbiedingsbrief met verzoek tot subsidieverlening.	x			
Een activiteitenoverzicht met te bereiken resultaten waarop de subsidieaanvraag betrekking heeft.	x			
Een begroting van baten en lasten waarop de subsidieaanvraag betrekking heeft.	x			
Een volledig overzicht van de financiële positie van de instelling (jaarrekening, eindrapportage, balans, meerjaren investeringsplan).	x			
<i>Let op: Indien 1 of meer bovenstaande vragen met nee worden beantwoord dan geen subsidie of hersteltermijn van de ontbrekende informatie opvragen.</i>				
3. Verzoek tot aanvullende informatie (indien van toepassing)				
Is binnen 6 weken na ontvangst van de aanvraag een verzoek om aanvullende informatie verzonden? <i>Verzoek tot aanvullende informatie dient geregistreerd te zijn in JOIN</i>			x	
			x	



Is de aanvullende informatie aangeleverd binnen de afgesproken termijn van 2 weken?				
Is de aanvraag na de hersteltermijn compleet?			x	
Indien de aanvraag onvolledig is na de hersteltermijn dan wordt de aanvraag niet in behandeling genomen o.g.v. art. 4:5 lid 1 sub a Awb en art 10 lid b van de Asv.			x	
Wordt de aanvraag verder in behandeling genomen?				
4. Inhoudelijke beoordeling				
Is het een aanvraag voor financiële middelen gerelateerd op de activiteiten van de instelling.	x			
Is het een aanvraag voor een subsidie waaraan één of meer meetbare resultaten en/of indicatoren worden gekoppeld aan de te leveren prestaties, activiteiten en producten.				
Vallen de aangevraagde prestaties, activiteiten, producten binnen de door de raad of het college vastgestelde uitvoeringsregels a. Zorg; b. Sport; c. Welzijn; d. Onderwijs; e. Volksgezondheid; f. Jeugd; g. Toerisme, Recreatie en Landbouw; h. Kunst en Cultuur.	x			
Is uitgesloten dat de prestaties, activiteiten, producten (uitsluitend en of in hoofdzaak) gericht zijn op religieuze, levensbeschouwelijke, politieke of commerciële doeleinden? Artikel 10 lid n Asv.	x			
Is uitgesloten dat het een aanvraag betreft op grond van de punten genoemd in artikel 10 Asv.	x			
Geldelijke bijdragen welke worden toegekend op grond van de Monumentensubsidieverordening 2020,				
Is voldaan aan de criteria voor het vormen van reserves . Artikel 14 lid 1 Asv.	x			
Zijn er (beperkende) voorwaarden verbonden aan de hoogte van de reserves en voorziening(en) bij de subsidieverlening. Artikel 14 lid 2 Asv.		x		
5. Weigering (indien van toepassing)				
Is uitgesloten dat er weigeringsgronden uit artikel 4:25, lid 2 Awb en of artikel 10 van de ASV van toepassing zijn?				
Zo ja, dan geen subsidie verstrekken en weigeringsgrond en artikelnummer opnemen in de weigeringsbeschikking.				
6. Aanvullende voorwaarden				
Moeten naast de standaardverplichtingen extra verplichtingen worden opgenomen in de beschikking?		x		
	Zo ja, welke:			
7. Hardheidsclausule				
Is de hardheidsclausule toegepast		x		



	Met welke reden?			
8. Toekenning				
Wordt de subsidie toegekend en voor welk bedrag?				€ 82.960 * 25%= € 20.740 met een maximum van € 15.867
Is het aangevraagd bedrag minder dan € 10.000,- <i>Zo ja, subsidie wordt bij verlening meteen vastgesteld.</i>		x		
Is het aangevraagd bedrag boven de € 10.000,- <i>Zo ja, jaarlijkse verzoek tot vaststelling noodzakelijk.</i>	x			
9. Overige				
Zijn de gegevens van de subsidieverlening opgenomen in het subsidieregister.	x			
Is de registratie juist en volledig ingevuld in join.	x			

Te verlenen bedrag : € € 15.867.

Bevoorschotting : €

In het kader van de rechtmatigheid van de beoordeling moet dit beoordelingsformulier worden opgenomen in het zaakdossier.

2.1.H



V.V. Zinkwegse Boys

Postbus 1046
3260 AA OUD-BEIJERLAND

Postbus 2003
3260 AE Oud-Beijerland

Bezoekadressen
Kijk op www.gemeentehw.nl

☎ 14 0 186 | 088 - 647 36 47
✉ info@gemeentehw.nl
🌐 www.gemeentehw.nl

Onderwerp
Toekenning
investeringssubsidie
2021
Datum
28 januari 2021

Contactpersoon

Bijlage

Ons kenmerk
ZI/21/081652

Beste meneer [REDACTED]

Op 22 december 2020 heeft u een subsidieaanvraag ingediend voor een investerings- subsidie. Wij hebben uw aanvraag getoetst aan ons beleid. In deze brief leest u de beslissing op de aanvraag.

U ontvangt een subsidie van € 15.870

Wij verlenen u voor 2021 een investeringssubsidie van € 15.870 voor het renoveren van de kleedkamers. Dit bedrag is als volgt opgebouwd: 25% van het toegekende investeringsbedrag € 82.960 met een maximum van € 15,870. Er wordt nooit meer verleend dan het jaarlijks door de raad in de gemeentebegroting vastgestelde subsidieplafond voor een investeringssubsidie van € 15.870.

Het verstrekken van onjuiste informatie of niet nakomen van verplichtingen heeft gevolgen

Mogelijke gevolgen zijn:

- het stopzetten van de bevoorschotting;
- het lager vaststellen van het subsidiebedrag;
- het intrekken van de subsidieverlening;
- het terugvorderen van de verleende subsidie.

Artikel 10 van de Algemene Subsidieverordening gemeente Hoeksche Waard 2020 maakt dit mogelijk. Deze verordening is terug te vinden op www.officielebekendmakingen.nl (zoek op Hoeksche Waard, rubriek Verordeningen).

Verantwoording van het subsidiebedrag

Voor subsidies vanaf € 10.000 wordt na afloop van de activiteit of na afloop van het subsidiejaar door u als subsidieontvanger het verzoek tot vaststelling van de subsidie gedaan. Met de aanvraag tot vaststelling stuurt u de volgende 3 documenten mee:

- een ingevuld aanvraagformulier;
- een inhoudelijk verslag;
- een financieel verslag.

In de artikelen 16 tot en met 18 van de Algemene Subsidieverordening Hoeksche Waard 2020 vindt u meer informatie. De subsidie wordt na de toetsing vastgesteld.



Kunt u niet aan onze verplichtingen voldoen?

Laat dit dan zo snel mogelijk aan ons weten. Zo voorkomt u bijvoorbeeld dat u subsidie terug moet betalen.

U krijgt het subsidiebedrag in één keer uitbetaald.

Het bedrag van € 15.870 wordt overgemaakt op bankrekeningnummer [REDACTED] o.v.v. voetbalvereniging Zinkwegse boys.

U kunt bezwaar maken tegen dit besluit

In de bijlage van deze brief leest u hoe dit werkt. U kunt tot 6 weken na de datum van deze brief bezwaar maken.

Heeft u nog vragen?

Neem dan gerust contact met ons op. U kunt ons elke werkdag bereiken tussen 8.30 en 17.00 uur via telefoonnummer 14 0186 of 088 - 647 36 47. Wij helpen u graag!

Met vriendelijke groet,
namens burgemeester en wethouders,

[REDACTED]

teammanager Ondernemen | Participatie en Leefbaarheid

Deze brief is digitaal goedgekeurd en daarom niet persoonlijk ondertekend.



U kunt bezwaar maken tegen dit besluit

Is onze beslissing niet duidelijk of bent u het er niet mee eens? Of heeft u informatie waar wij geen rekening mee hebben gehouden? Bel dan met de medewerker genoemd onder het kopje Vragen. Als u belt, houd dan het kenmerk van deze brief bij de hand zodat wij u beter van dienst kunnen zijn.

Bent u het nog niet eens met deze beslissing? Dan kunt u binnen zes weken na het verzenden van deze brief een bezwaarschrift indienen. Dit doet u door een brief te sturen aan: Postbus 2003, 3260 EA Oud-Beijerland.

In uw bezwaarschrift moet u in ieder geval de volgende gegevens vermelden:

- uw naam en adres;
- de datum waarop u de brief verzendt (de dagtekening);
- omschrijving van het besluit waartegen het bezwaar is gericht;
- de reden van bezwaar;
- een ondertekening met naam en handtekening.

Graag ontvangen wij naast bovengenoemde gegevens uw e-mailadres en telefoonnummer. Aan het behandelen van uw bezwaarschrift zijn geen kosten verbonden.

Het indienen van een bezwaarschrift stelt het besluit niet uit. Een bezwaarschrift heeft namelijk geen schorsende werking. Dat betekent dat het besluit nu al geldt. Wilt u het besluit vanwege de spoedeisendheid laten uitstellen, dan kunt u een zogenaamde 'voorlopige voorziening' vragen. Het verzoek om voorlopige voorziening stuurt u naar:

De voorzieningenrechter van de rechtbank Rotterdam, sector bestuursrecht, postbus 50951, 3007 BM Rotterdam.

U kunt het verzoekschrift ook digitaal indienen bij genoemde rechtbank via <http://loket.rechtspraak.nl/bestuursrecht>. Een voorlopige voorziening kan alleen worden gevraagd als er ook bezwaar is ingediend. Voor de behandeling van het verzoek om voorlopige voorziening brengt de rechtbank kosten (griffierecht) in rekening.

2.1.I

2.1.J

Van: [REDACTED]
Verzonden: maandag 18 januari 2021 17:07
Aan: [REDACTED]
Onderwerp: RE: Subsidieplafond Investeringssubsidie

Voor 2021 € 15.867. Is dat dezelfde als die van [REDACTED]? Want die gaf toch ook aan er een te hebben?

Met vriendelijke groet,

[REDACTED]
Financieel consulent



Postbus 2003
3260 EA Oud-Beijerland
0886471290
www.gemeentehw.nl



Van: [REDACTED]
Verzonden: maandag 18 januari 2021 15:51
Aan: [REDACTED]
Onderwerp: Subsidieplafond Investeringssubsidie

Hoi [REDACTED],

Wat is het subsidieplafond voor de investeringssubsidie dit jaar? Ik heb namelijk een aanvraag van de Zinkwegseboys en die gaan over het plafond heen schat ik in.

Met vriendelijke groet,

[REDACTED]
Adviseur participatie en leefbaarheid



Postbus 2003
3260 EA Oud-Beijerland
0886471711
www.gemeentehw.nl



[REDACTED]

Van: [REDACTED]
Verzonden: maandag 1 februari 2021 13:02
Aan: [REDACTED]
Onderwerp: RE: Subsidieplafond Investeringssubsidie

65031201 kunst en cultuur algemeen

Met vriendelijke groet,

[REDACTED]
Financieel consultant



Postbus 2003

3260 EA Oud-Beijerland

 0886471290

 www.gemeentehw.nl



Van: [REDACTED]
Verzonden: maandag 1 februari 2021 11:59
Aan: [REDACTED]
Onderwerp: RE: Subsidieplafond Investeringssubsidie

Hoi [REDACTED],

Wat is het kostenplaatsnummer van de investeringssubsidie?

Met vriendelijke groet,

[REDACTED]
Adviseur participatie en leefbaarheid



Postbus 2003

3260 EA Oud-Beijerland

 0886471711

 www.gemeentehw.nl



2.2.A

Vaststellingsaanvraag
investeringssubsidie 2021
(inclusief bijlage)

[REDACTED]

Van: Penningmeester [REDACTED]
Verzonden: dinsdag 31 mei 2022 14:24
Aan: Subsidie HW
Onderwerp: Aanvraagformulier vaststelling subsidie 2021
Bijlagen: Aanvraagformulier vaststelling.pdf; Verslag.pdf; bijlage 1 Overzicht nieuwbouw kleedkamers.pdf; bijlage 2 1 Factuur De Geus Installatie.pdf; bijlage 2 1 Factuur De Jong Totaalbouw.PDF; bijlage 2 1 Factuur Multimate.pdf; bijlage 2 2 Factuur De Jong Totaalbouw.PDF; bijlage 2 3 Factuur De Jong Totaalbouw.PDF; bijlage 2 4 Factuur De Jong Totaalbouw.PDF; bijlage 2 1941_Zinkwegse Boys (rond logo bord 110 cm).pdf; bijlage 2 Factuur BTD.PDF; bijlage 2 Factuur de Geus Installatie.pdf; bijlage 2 Factuur De Jong Totaalbouw.PDF; bijlage 2 Factuur Jabaay.pdf; bijlage 2 Factuur Jungheinrich.PDF; bijlage 2 Factuur Kanters en van Dijk.PDF; bijlage 2 Factuur Milieuservice Hoeksche Waard.pdf; bijlage 2 Factuur Multimate.pdf; bijlage 3 Rapportage 2020-2021.pdf

Categorieën: [REDACTED]

Geachte heer, mevrouw,

Bijgaand treft u de volgende gegevens aan:

- aanvraagformulier vaststelling subsidie 2021;
- verslag (inclusief bijlagen 1, 2 en 3)

Mocht er aanvullende informatie nodig zijn dan vernemen wij dat graag.

Met vriendelijke groet,

Voetbalvereniging Zinkwegse Boys

Penningmeester
[REDACTED]

2.2.B



Dit formulier graag volledig ingevuld sturen naar e-mailadres. U kunt het formulier ook per post sturen naar Gemeente Hoeksche Waard, Postbus 2003, 3290 EA Oud-Beijerland t.a.v. team Participatie en Leefbaarheid

Voor meer informatie kunt u contact met ons opnemen via 14 0186 of subsidie@gemeentehw.nl.

AANVRAAGFORMULIER VASTSTELLING SUBSIDIE 2021

Dit formulier met de vereiste bijlagen moet uiterlijk 1 juni 2022 worden ingeleverd. Dit geldt alleen voor subsidies boven de € 10.000.

DEEL 1 ALGEMENE GEGEVENS VAN DE AANVRAGEN

Naam vereniging/instelling *V.v. Zinkwiese Boys*

Postadres

Postcode

Woonplaats

Emailadres

IBAN

Rechtspersoonlijkheid:

- Geen
- Vereniging
- Stichting
- Anders, namelijk

DEEL 2 FINANCIËLE KERNGEGEVENS VAN DE AANVRAGER

Ontvangen subsidiebedrag *15.070*

Saldo kas-/bank-/girotegoed op ~~30-06~~ *30-06* 2021 *70.576*

Eigen vermogen van de instelling op ~~30-06~~ *30-06* 20201 *113.770*

Hoogte van de reserve op ~~30-06~~ *30-06* 2021 *113.770*

boekjaar vereniging loopt van 01-07 t/m 30-06

Welk subsidiebedrag is ingezet voor de activiteiten/voorzieningen?

Het gehele ontvangen bedrag, € 15.070

Welke andere inkomsten zijn er? (hoogte bedrag ook noemen)

n.v.t.

DEEL 3 ACTIVITEITEN

Welk doel is met de activiteit(en)/voorziening(en), die u organiseert, bereikt?

Er zijn nieuwe kleedkamers gerealiseerd

Welke activiteiten zijn er uitgevoerd/ welke voorzieningen zijn aangeboden?

Er zijn nieuwe kleedkamers gerealiseerd

Met wie heeft u samengewerkt om de activiteit(en)/voorziening(en) te doen slagen?

Kluspleeg vereniging en bouwbedrijf

Welke maatschappelijke effecten/resultaat zijn er bereikt met de activiteit(en)/voorziening(en)?

meer ruimte zodat gasten en leden gebruik kunnen maken van de kleedkamers

AFRONDEN VAN UW AANVRAAG

Naast het aanvraagformulier moeten de volgende stukken worden aangeleverd:

1. Inhoudelijk verslag;
2. financieel verslag.

Niet ondertekende en/of onvolledig ingevulde formulieren worden niet in behandeling genomen.

Naam:

Functie:

Telefoon:

E-mail:

Datum

Handtekening

31 mei 2021

VERGEET NIET OM NA DE ONDERTOKENING DE BIJLAGEN TOE TE VOEGEN

Uw aanvraag kunt u per post of per e-mail sturen aan

Per post

Gemeente **Hoeksche Waard** t.a.v. team Participatie en Leefbaarheid
Postbus 2003
3260 EA Oud-Beijerland

Per e-mail

subsidie@gemeentehw.nl

2.2.C

Verslag algemeen

Gedurende de periode juli 2020 tot en met juni 2021 heeft er nieuwbouw / renovatie plaatsgevonden voor de kleedkamers.

Aanvullende kleedkamers waren al een aantal jaar nodig in verband met het aantal leden en de bijbehorende wedstrijden.

De bestaande kleedkamers boden niet meer genoeg ruimte om iedereen kwijt te kunnen.

Het doel was derhalve om de kleedkamer capaciteit uit te breiden.

Uiteindelijk zijn er 2 kleedkamers bijgekomen alsmede een ruimte voor scheidsrechters.

De nieuwbouw / renovatie is uitgevoerd door De Jongh Totaalbouw, gevestigd te Strijen.

De nieuwbouw / renovatie is wat ons betreft als vereniging zeer goed uitpakend. Wij zijn erg blij met de nieuwe ruimte en de uitstraling die het heeft.

2.2.D

Verslag financieel

De totale nieuwbouw / renovatie heeft EUR 5.1 2f gekost.

Dit bedrag is opgebouwd uit de volgende kostenposten:

De Jongh Totaalbouw	5.1 2f
Container en afvoer puin	605,00
Banken kleedkamers	2.776,95
Overig	2.386,23
Totaal	<u>5.1 2f</u>

Volledigheidshalve bijgaand als bijlage 1 een print van de grootboekkaart uit de financiële administratie.

Tevens bijgaand de facturen (bijlagen 2).

Ook bijgaand het financieel verslag seizoen 2020-2021 (bijlage 3)

2.2.E

Ernst & Young
 Kwartier/Grootte/.../...

1	1	14-07-2020	21200008	20 - Rabobank	CCV*MILIEUSERVICE HOEK STRYEN Betaalautomaat 09:48 pasnr. 03		302,50
2	2	31-08-2020	21600027	60 - Inkoopboek	BTD/cilinders en sloten	177 - BTD Beveiligingstechniek Dordrecht B.V.	5.1 2f
3	3	16-09-2020	21600040	60 - Inkoopboek	Multimate/verbouwing	33 - Multimate / HUBO	10,79
4	4	01-10-2020	21600058	60 - Inkoopboek	de Jong/termijn 1 nieuwbouw kleedkamers	203 - de Jongh Totaalbouw	5.1 2f
5	4	27-10-2020	21200051	20 - Rabobank	CCV*MILIEUSERVICE HOEK STRYEN Betaalautomaat 12:01 pasnr. 03		302,50
6	5	12-11-2020	21600083	60 - Inkoopboek	de Jong/termijn 2	203 - de Jongh Totaalbouw	5.1 2f
7	5	30-11-2020	21600091	60 - Inkoopboek	Multimate	33 - Multimate / HUBO	32,72
8	5	30-11-2020	21600095	60 - Inkoopboek	Jabaay/aanleg riool nieuwbouw	122 - Jabaay B.V.	5.1 2f
9	6	04-12-2020	21600096	60 - Inkoopboek	Odko/bord tbc nieuwbouw	13 - Odko Reclame	5.1 2f
10	10	06-04-2021	21600145	60 - Inkoopboek	de Geus/boiler	225 - de Geus Installatie	5.1 2f
11	10	06-04-2021	21600146	60 - Inkoopboek	de Jongh/afroding project	203 - de Jongh Totaalbouw	5.1 2f
12	10	07-04-2021	21600147	60 - Inkoopboek	Lanters van Dijk/epoxy vloer	226 - Kanters en van Dijk	5.1 2f
13	11	05-05-2021	21600152	60 - Inkoopboek	Jungheinrich/banken	227 - Jungheinrich	5.1 2f
14	12	08-06-2021	21600159	60 - Inkoopboek	de Geus Installatie/Wifi Thermosstaat	225 - de Geus Installatie	5.1 2f
15	12	17-06-2021	21600173	60 - Inkoopboek	De Jong Totaalbouw	203 - de Jongh Totaalbouw	5.1 2f
16	12	22-06-2021	21600174	60 - Inkoopboek	De Jong Totaalbouw	203 - de Jongh Totaalbouw	5.1 2f

2.2.F

2.2.G

076-6731383 / 6734694

mobiel: [REDACTED]

www.geusinstal.nl

info@geusinstal.nl

K.v.K. Rotterdam 23025283

BTW nr. NL001508966B58



gas water verwarming sanitair
de GEUS installatie

Nieuweweg 29

3295 XS 's-Gravendeel

FACTUUR

Factuurnummer: VF21064
Debiteurnummer: 2590
Datum: 08-06-2021

Zinkwegse Boys
Postbus 1046
3260 AA OUD-BEIJERLAND

Pagina 1 van 1

Verrichte werkzaamheden en/of geleverde materialen:
cv installatie nieuwe kleedkamers en bestaande bouw Zinkwegse boys.

Extra geleverd t.b.v. regeling remeha quinta ace 45 (i.p.v. remeha i-sense
thermostaat):

1,00 stk remeha e-twist wifi thermostaat (excl. gateway)

5.1 2f

Totaal exclusief BTW €
21,00 % BTW over [REDACTED] €

Door u te betalen €

Betaling graag binnen 14 dagen met vermelding van VF21064/2590

de Jongh machines B.V.
Kooilandsedijk 43
3291 LG STRIJEN
Telefoon : 078-6732020
E-mail : info@djmholland.eu
Website : www.djmholland.eu
KvK-nr. : 23067220
BTW-nr. : NL821667087B01
IBAN-nr. :
BIC-nr. :



Voetbalvereniging Zinkwegse Boys

Zinkweg 259
3262 BH Oud-Beijerland

Factuur

Debiteurnummer : 902004
Factuurdatum : 12/11/20
Factuurnummer : 2201139
Uw BTW-nr. :

Aantal	Omschrijving	Eenh.prijs	Bedrag
	Bonnummer : 200841 Uw referentie : Afronding gebouw Bondatum : 12/11/20 Ordergegevens :		
1,00 Stuk	Afronding gebouw wind en waterdicht		5.1 2f

Betaling binnen 30 dagen na factuurdatum



Excl. BTW:

Verkoop 21% BTW over

Verkoop 9% BTW over

Inkoop 21% BTW over

TOTAAL TE BETALEN

5.1 2f

Op al onze offertes, op alle opdrachten aan ons en op alle met ons gesloten overeenkomsten zijn toepasselijk de METAALUNIE VOORWAARDEN, gedeponeerd ter Griffie van de Rechtbank te Rotterdam, zoals deze luiden volgens de laatste aldaar neergelegde tekst.



Multimate Oud-Beijerland
Rembrandtstraat 7
3262HN Oud-Beijerland

BTW NL006826702B01
E-Mail oud-beijerland@multimate.nl
Website www.multimate.nl
K.v.K. 23050770
Tel. (0186) 61 21 21
Fax. (0186) 62 20 83

ZINKWEGSE BOYS
P/A POSTBUS 1046
3260AA OUD-BEIJERLAND

Factuur 0024717268
Datum 30-11-2020
Debiteur 73186

Pagina 1 van 1

Omschrijving	Artikelnr.	Aant.	Prijs Excl.BTW	Korting %	BTW %	Totaal Excl.BTW
Pakbon: 59.917 Afgehaald: 24-11-2020 Uw ref: Bonnummer: 323889.						
PVC T-STUK 45G 125X125MM DW 3XMM	0000025989	1				5.1 2f
PVC OVERSCHUIFMOF 125MM 2XMM	0000026016	1				
REPARATIEMOF VERJONGSPIE 110MM	0000026237	1				
BISON HARD-PVC LIJM 0,1L	0000011923	1				

	Basis	BTW	Incl BTW		
BTW 21%	€			Totaal excl. BTW	€
BTW totaal	€	5.1 2f		Totaal BTW	€
				Totaal bedrag	€
				Reeds betaald	€
				Nog te betalen	€

Gelieve deze factuur binnen 30 dagen over te maken op ons rekeningnummer onder vermelding van het factuurnummer.
IBAN: [REDACTED] Factuurnr: 0024717268 Debiteur: 73186

de Jongh machines B.V.
Kooilandsedijk 43
3291 LG STRIJEN
Telefoon : 078-6732020
E-mail : info@djmholland.eu
Website : www.djmholland.eu
KvK-nr. : 23067220
BTW-nr. : NL821667087B01
IBAN-nr. :
BIC-nr. :



Voetbalvereniging Zinkwegse Boys

Zinkweg 259
3262 BH Oud-Beijerland

Factuur

Debiteurnummer : 902004
Factuurdatum : 06/04/21
Factuurnummer : 2210352
Uw BTW-nr. :

Aantal	Omschrijving	Eenh.prijs	Bedrag
	Bonnummer : 201323 Uw referentie : Afronding project Bondatum : 06/04/21 Ordergegevens :		
1,00 Stuk	Werkzaamheden voor u verricht: Afronding project (40% van offerte 2020073)		5.1 2f

Betaling binnen 30 dagen na factuurdatum



Excl. BTW:

Verkoop 21% BTW over
Verkoop 9% BTW over 0,00
Inkoop 21% BTW over 0,00

TOTAAL TE BETALEN €

5.1 2f

Op al onze offertes, op alle opdrachten aan ons en op alle met ons gesloten overeenkomsten zijn toepasselijk de METAALUNIE VOORWAARDEN, gedeponereerd ter Griffie van de Rechtbank te Rotterdam, zoals deze luiden volgens de laatste aldaar neergelegde tekst.

de Jongh machines B.V.
Kooilandsedijk 43
3291 LG STRIJEN
Telefoon : 078-6732020
E-mail : info@djmholland.eu
Website : www.djmholland.eu
KvK-nr. : 23067220
BTW-nr. : NL821667087B01
IBAN-nr. :
BIC-nr. :



Voetbalvereniging Zinkwegse Boys

Zinkweg 259
3262 BH Oud-Beijerland

Factuur

Debiteurnummer : 902004
Factuurdatum : 17/06/21
Factuurnummer : 2210607
Uw BTW-nr. :

Aantal	Omschrijving	Eenh.prijs	Bedrag
	Bonnummer : 201578 Uw referentie : Kleedruimtes Bondatum : 17/06/21 Ordergegevens :		
	Werkzaamheden voor u verricht:		
1,00	Stuk Meerwerk zoals besproken: Verplaatsen en vernieuwen van CV Ketel		
1,00	Stuk Aanbrengen van mechanische ventilatie		
1,00	Stuk Kopgevel		

5.1 2f

Betaling binnen 30 dagen na factuurdatum



Excl. BTW:

Verkoop 21% BTW over

Verkoop 9% BTW over

Inkoop 21% BTW over

TOTAAL TE BETALEN

0,00

0,00

€

5.1 2f

Op al onze offertes, op alle opdrachten aan ons en op alle met ons gesloten overeenkomsten zijn toepasselijk de METAALUNIE VOORWAARDEN, gedeponeerd ter Griffie van de Rechtbank te Rotterdam, zoals deze luiden volgens de laatste aldaar neergelegde tekst.

de Jongh machines B.V.
Kooilandsedijk 43
3291 LG STRIJEN
Telefoon : 078-6732020
E-mail : info@djmholland.eu
Website : www.djmholland.eu
KvK-nr. : 23067220
BTW-nr. : NL821667087B01
IBAN-nr. :
BIC-nr. :



Voetbalvereniging Zinkwegse Boys

Zinkweg 259
3262 BH Oud-Beijerland

Factuur

Debiteurnummer : 902004
Factuurdatum : 22/06/21
Facturnummer : 2210696
Uw BTW-nr. :

Aantal	Omschrijving	Eenh.prijs	Bedrag
1,00 Stuk	Bonnummer : 201590 Uw referentie : Bondatum : 17/06/21 Ordergegevens : Werkzaamheden voor u verricht: Meerwerk zoals besproken: Verplaatsen en vernieuwen van CV Ketel		5.1 2f

Betaling binnen 30 dagen na factuurdatum



Excl. BTW:

Verkoop 21% BTW over
Verkoop 9% BTW over
Inkoop 21% BTW over

TOTAAL TE BETALEN

5.1 2f

Op al onze offertes, op alle opdrachten aan ons en op alle met ons gesloten overeenkomsten zijn toepasselijk de METAALUNIE
VOORWAARDEN, gedeponeerd ter Griffie van de Rechtbank te Rotterdam, zoals deze luiden volgens de laatste aldaar neergelegde tekst.



Zinkwegse Boys

t.a.v. Dhr. [redacted]
Postbus 1046
Zinkweg 259
3260 AA Oud-Beijerland

Factuur

Factuurnummer: 101941

Projectnummer: 01941

Datum: 4 december 2020

Betreft : Rond logo bord voor nieuwe buiten muur
Opdruk : volgens voorbeeld
Materiaal : trespa paneel met een diameter van 105 cm
: dibond paneel met een diameter van 110 cm, voorzien van Full colour logo
Aantal : 1 stuks

Prijs : 5.1 2f

Datum van uitvoering : 2 december 2020

Subtotaal	:	[redacted]
21 % btw over	:	5.1 2f
Totaal	:	5.1 2f

Betaling binnen 30 dagen na factuurdatum op Rabobank nr. : [redacted]
Bij betaling vermelden: factuurnummer: 101941

Voor al uw reclame behoeften

Factuur



Merwedestraat 257-261, 3313 GT Dordrecht
Tel. 078-6148148
IBAN: [REDACTED]
BIC: [REDACTED]
BTW: NL817961537.B01
K.v.K. Dordrecht 23048293
E-mail: info@btdbeveiliging.nl
<http://www.btdbeveiliging.nl>

V.V. Zinkwegse Boys
P/a dhr. [REDACTED]
Vuurbaken 12
3262 LJ OUD BEIJERLAND

Klantnummer: 100250
Factuurnummer: 200896
Factuurdatum: 31-08-2020

Uw kenmerk:
Betaalwijze: **Op rekening**
Termijn: **Binnen 30 dagen**

Aantal	Artikel.nr	Omschrijving	Stuksprijs	Totaal
8,00	SLM0004	MTL 7x7 sleutel nalevering sluitplan	[REDACTED]	5.1 2f
1,00	SLM0009	MTL Classic Pro sleutel VS/GS/HS		
2,00	C+5762	MTL Classic Pro knopcilinder C+5762 L=31x31 SKG3		
3,00	ZS5762HS	MTL knopcilinder ZS5762 L=31/31 SKG2 HS		
1,00	ZS5531HS	MTL cilinder ZS5531 L=10x31 SKG2 HS		

Totaal excl. BTW
BTW 21%
Totaal incl. BTW EUR

[REDACTED]
5.1 2f

078-6731383 / 6734694

mobiel: [redacted]

www.geusinstal.nl

info@geusinstal.nl

K.v.K. Rotterdam 23025283

BTW nr. NL001508966838

gas water verwarming sanitair

de GEUS installatie

Nieuweweg 29

3295 XS 's-Gravendeel

FACTUUR

Factuurnummer: VF21055
Debiteurnummer: 2590
Datum: 06-04-2021

Zinkwegse Boys
Zinkweg 259
3262 BH Oud-Beijerland

Pagina 1 van 1

Verrichte werkzaamheden en/of geleverde materialen:

Nieuwbouw kleedkamers Zinkwegse-boys / Remeha quinta ace cv ketel en cella boiler.

Volgens offerte BR20016 19-10-2020.

- plaatsen en aansluiten remeha aqua cella 200ltr. indirect gestookte boiler.
t.b.v. max. 12 douches - 30 personen - 5minuten douchen - 6ltr./min.
douchekop

- incl. circulatiepomp / taco mengautomaat / circulatieleiding.

1,00 totaal arbeid en materialen:

1,00 meerprijs aqua cella 300ltr. boiler:
max. 12 douches - 40 personen - 5minuten douchen - 6ltr./min.
douchekop

Totaal exclusief BTW
21,00 % BTW over [redacted]

Door u te betalen

Betaling graag binnen 14 dagen met vermelding van VF21055/2590

de Jongh machines B.V.
Kooilandsedijk 43
3291 LG STRIJEN
Telefoon : 078-6732020
E-mail : Info@djmholland.eu
Website : www.djmholland.eu
KvK-nr. : 23067220
BTW-nr. : NL821667087B01
IBAN-nr. :
BIC-nr. :



Voetbalvereniging Zinkwegse Boys

Zinkweg 259
3262 BH Oud-Beijerland

Factuur

Debiteurnummer : 902004
Factuurdatum : 01/10/20
Factuurnummer : 2200988
Uw BTW-nr. :

Aantal	Omschrijving	Eenh.prijs	Bedrag
	Bonnummer : 200717 Uw referentie : Afronding fundering Bondatum : 01/10/20 Ordergegevens :		
1,00 Stuk	Werkzaamheden voor u verricht: Afronding fundering (30% van offerte 2020073)		5.1 2f

Betaling binnen 30 dagen na factuurdatum



Excl. BTW:

Verkoop 21% BTW over

Verkoop 9% BTW over

Inkoop 21% BTW over

TOTAAL TE BETALEN

5.1 2f

Op al onze offertes, op alle opdrachten aan ons en op alle met ons gesloten overeenkomsten zijn toepasselijk de METAALUNIE VOORWAARDEN, gedeponereerd ter Griffie van de Rechtbank te Rotterdam, zoals deze luiden volgens de laatste aldaar neergelegde tekst.

TUINBOUWBENODIGDHEDEN
JABAAY B.V.

BARENDRECHT TEL. 0180 616277
 GEBROKEN MEELDIJK 69 - 2991 LC BARENDRECHT

POSTBUS 130
 2990 AC BARENDRECHT
 TELEFOON: 0180 616277
 TELEFAX: 0180 616935
 E-MAIL: info@jababaybv.nl
 INTERNET: www.jababaybv.nl
 IBAN: [REDACTED]
 BTW nr. NL 001576094B01
 K.v.K. Rotterdam 24129009

Zinkwegse Boys
 Postbus 1046
 3262 BH Oud Beijerland

REKENING

voor:

FACTUUR NR.: 317793 DEB.NR. 2060 BARENDRECHT, 30-11-2020

order	artikelnummer	aantal	omschrijving	kort	bedrag	btw%
428723	74.	1,00	Bocht 110 45 spie	10	5.12f	21
428723	74.	1,00	Y 110 manchet	10		21
428723	75.	25,00	P.V.C. bus 110 manchet	10		21

Totaal excl. BTW	BTW%	BTW Bedrag	Te betalen EUR
[REDACTED]	[REDACTED]	[REDACTED]	[REDACTED]

Betaling binnen 30 dagen op Rabobank rekeningnummer [REDACTED] v.v. factuur nr. 317793.

Wanneer het digitaal ontvangen van facturen ook voor u een optie is willen wij u verzoeken het juiste e-mail adres aan ons door te geven. Dit kan eventueel via de mail: info@jababaybv.nl

Voor vragen en/of informatie omtrent deze factuur, kunt u van maandag t/m donderdag bellen met nr. 0180 617755

Verkoop van land- en tuinbouwbenodigdheden, o.a.:
 meststoffen, bestrijdingsmiddelen, folie, zaad- en plantmateriaal, gereedschappen en kleding

JUNGHEINRICH

Jungheinrich Nederland BV - Postbus 231 - 2400 AE - Alphen a/d Rijn

Voetbalvereniging
Zinkwegse Boys
Zinkweg 259
3262 BH OUD-BEIJERLAND

Verzendadres
vv Zinkwegse Boys
Dhr [REDACTED]
Zinkweg 259
3262 BH OUD-BEIJERLAND

FACTUUR

a.u.b. altijd aangeven / Please refer to

Docu datum / Invoice date 05.05.2021	Pag. / Page 1 / 1
Ref.nr. / Invoice number 5981887744	Klantnummer / Customer no. 59233128
Medewerker / Person responsible [REDACTED]	Tel. / Phone 0172 446-736
Mail / E-mail [REDACTED]	Fax / Fax 0172 446-830
uw bestelling / Your order 24787851 / [REDACTED]	besteldatum / Your order date 26.04.2021
intern opdracht nummer / Internal order no. 5922049980	Interne Rekeningsnr. / Internal invoice no.
Leveringsvoorwaarden / Terms of delivery CIF	verzending / Dispatch Condition All direct delivery
Leverdatum: 01.05.2021	VkKant. / Office 5921
Vkkan. / DC 60	Leverreden / Deliv. reason
Leveringsbon / Delivery note 9591827792	

POS. BENAMING	ARTIKEL-NUMMER	AANTAL EH	PRIJS/STUK EUR	BEDRAG EUR
---------------	----------------	-----------	-------------------	---------------

eInvoice to: [REDACTED]

0010 Kleedkamerbank Steinbock® Korting Netto Oud artikelnr: 132289-NA	C0132289	10,00 ST		
--	----------	----------	--	--

5.1 2f

Netto				
B.T.W.	21,00	%		
EINDBEDRAG				

5.1 2f

Betalingsvoorwaarden:
REEDS DOOR U VOLDAAN

Referentie: 24787851

Jungheinrich Nederland BV
H.A. Lorenzweg 3 - 2408 AS - Alphen aan den Rijn - Postbus 231 - 2400 AE - Alphen aan den Rijn - Telefoon 0172 - 44 67 89 - Fax 0172 - 43 85 74 - info@jungheinrich.nl - www.jungheinrich.nl
ABN AMRO [REDACTED] BTW NL 003439975B01 · KvK 28028730

Leveringen geschieden uitsluitend op grond van de Algemene Leveringsvoorwaarden vastgesteld door de B.M.W.T. gedeponneerd ter griffie van de arrondissementsrechtbank te 's-Gravenhage op 26 maart 2014, zoals op de achterzijde afgedrukt.



KONTERS & VBN DIJK
APPLICATIEMATERIALIEN

Archimedesstraat 17
3316AJ Dordrecht
tel. [REDACTED]

www.kdyloeren.nl
info@kdyloeren.nl

IBAN [REDACTED]
O/rek. [REDACTED]

KvK te Dordrecht 23092016
BTW nr. NL818123230B01

Zinkwegse Boys
Zinkweg 259
3262 BH Oud Beijerland

Factuurdatum : 7 april 2021
Factuurnummer : 20210021

Factuur

Leveren en aanbrengen 2-laags epoxy rol coating materiaalruimte te Oud-Beijerland

aanneemsom volgens afspraak

€ 5.1 2f

Totaal exclusief BTW €
BTW excl.21% €
Totaal te Betalen €

5.1 2f

Betaling gaame binnen 30 dagen na factuurdatum op ons bankrekeningnummer
[REDACTED] o.v.v. factuurnummer 20210021.

Kopie Kaarthouder

MILIEUSERVICE HOEKSCHE WAARD B.V.

CHR. HUYGENSSTRAAT 22
3291 CH STRI U/B 6742555



isten - Afvalcontainertransporten - Advisering
3290 AC Strijen - Tel. 078 - 6742555

Terminal: 01460625 Merchant: 21823204
Periode: 0301 Transactie: 00000072
Maestro (A0000000043066)
Kaart: XXXXXXXXXXXXXXX9030
Kaartnr: 00

10-2020

BEVALING

27/10/2020 12:01 Auth. code: 038053

25-
255 04A Bes

Totaal: 5.1 2f

	afgevoerd	verplaatst

AKKOORD

Container no.

Container no.

Container no.

Wachttijd

Meer beladen M

TAS BSA

Beladen Kg.

Container à €	5.1 2f
BTW 21 %	
Totaal	
Auto no.	ontvangen
Handtekening voor ontvangst door cliënt	5.1 2f
Client verklaart zich bekend met de algemene voorwaarden	

www.milieu-service.nl



Multimate Oud-Beijerland
Rembrandtstraat 7
3262HN Oud-Beijerland

BTW NL006826702B01
E-Mail oud-beijerland@multimate.nl
Website www.multimate.nl
K.v.K. 23050770
Tel. (0186) 61 21 21
Fax. (0186) 62 20 83

ZINKWEGSE BOYS
P/A POSTBUS 1046
3260AA OUD-BEIJERLAND

Factuur 0024715819
Datum 16-9-2020
Debiteur 73186

Pagina 1 van 1

Omschrijving	Artikelnr.	Aant.	Prijs Excl.BTW	Korting %	BTW %	Totaal Excl.BTW
Pakbon: 56.411 Afgehaald: 11-9-2020 Uw ref: Bonnummer: 303582. SJ STEEL 85CM	0000036042	1				5.1 2f

BTW 21 %	€	Basis	BTW	Incl.BTW	Totaal excl. BTW	€	
BTW totaal	€	5.1 2f			Totaal BTW	€	
					Totaal bedrag	€	5.1 2f
					Reeds betaald	€	
					Nog te betalen	€	

Gelieve deze factuur binnen 30 dagen over te maken op ons rekeningnummer onder vermelding van het factuurnummer.
IBAN: [REDACTED] Factuurnr: 0024715819 Debiteur: 73186

Op al onze leveringen aan consumenten zijn de algemene voorwaarden voor de doe-het-zelf branche van toepassing.

2.2.H

[REDACTED]

Van: Subsidie HW
Verzonden: donderdag 9 juni 2022 16:45
Aan: Penningmeester
Onderwerp: RE: ontvangstbevestiging verzoek tot vaststelling investeringssubsidie 2021 voor Voetbalvereniging Zinkwegse Boys

Beste meneer [REDACTED]

Met deze e-mail bevestigen wij de ontvangst op 31 mei 2022 van uw verzoek tot vaststelling van een investeringssubsidie 2021 voor Voetbalvereniging Zinkwegse Boys.

Subsidievaststelling

U ontvangt uiterlijk 13 weken na het indienen van de volledige aanvraag bericht van ons.

Vragen

Heeft u nog vragen? Bel 14 0186 of 088 - 647 36 47 of mail gerust subsidie@gemeentehw.nl Wij helpen u graag!

Met vriendelijke groet,

[REDACTED]
Ondersteunend medewerker Participatie en Leefbaarheid



Postbus 2003

3260 EA Oud-Beijerland

 0886471007

 www.gemeentehw.nl



Van: Penningmeester [REDACTED]
Verzonden: dinsdag 31 mei 2022 14:24
Aan: Subsidie HW <subsidie@gemeentehw.nl>
Onderwerp: Aanvraagformulier vaststelling subsidie 2021

Geachte heer, mevrouw,

Bijgaand treft u de volgende gegevens aan:

- aanvraagformulier vaststelling subsidie 2021;
- verslag (inclusief bijlagen 1, 2 en 3)

Mocht er aanvullende informatie nodig zijn dan vernemen wij dat graag.

Met vriendelijke groet,

Voetbalvereniging Zinkwegse Boys

Penningmeester



2.2.I



Beoordeling aanvraag vaststelling subsidie 2021

Zaaknummer Z/22/152718
Naam instelling Voetbalvereniging Zinkwegse Boys
Adviseur/Accountmanager [REDACTED]

PROCESMATIGE BEOORDELING (Ondersteuner)			
Welke stukken zijn aanwezig?	<ul style="list-style-type: none">• Ingevuld aanvraagformulier vaststelling subsidie 2021 (brief);• Een verslag over de gesubsidieerde prestatie(s) inhoudelijk/financieel;• Eventuele overige stukken die zijn aangegeven in de beschikking.		
	Ja	Nee	N.v.t.
Is de aanvraag op tijd ingediend (voor 1 juni)?	x		
	Ja	Nee	N.v.t.
Zijn alle stukken t.b.v. de aanvraag ingediend?	x		
	Ja	Nee	N.v.t.
Is er een hersteltermijn geboden (indien onvolledig)?			x
	Ja	Nee	N.v.t.
Zijn de aanvullende stukken op tijd ingediend?			x
Advies: (Indien de aanvraag onvolledig is na hersteltermijn, subsidie ambtshalve vaststellen zie artikel 19 lid 2 van de ASV)			

INHOUDELIJKE BEOORDELING (Adviseur)	
<i>(Zie hiervoor de subsidieverleningsbeschikking 2020 en/of de uitvoeringsovereenkomst + het activiteitenverslag 2020)</i>	
<u>Toetsing:</u> Een verslag over de gesubsidieerde prestatie(s)	x
<u>Toetsing:</u> Verleningsbeschikking 2021	x



<u>Toetsing:</u> Eventuele overige stukken die zijn aangegeven in de beschikking	x
Hebben de activiteiten plaatsgevonden in overeenstemming met de in de beschikking opgenomen bepalingen	x
Advies/toelichting: Vaststelling zoals toegekend. Gedeeltelijke vaststelling/ terugvordering of volledige terugvordering (redenen aangeven)	Vaststelling zoals toegekend

FINANCIËLE BEOORDELING (Adviseur)	
Zijn er opvallende financiële aspecten die van invloed (kunnen) zijn op de subsidievestigstelling?	Nee
Advies/toelichting:	Vaststelling conform
Beoordeling/toelichting consultant FI indien noodzakelijk bij complexe vraagstukken	nvt

TOTALE BEOORDELING EN ADVIES	
<u>Adviseur:</u> Kan de subsidie conform de subsidieverlening worden vastgesteld en waarom?	Ja, voldaan aan voorwaarden
Zo niet, op welk bedrag moet de subsidie worden vastgesteld en wat is het terug te vorderen bedrag ?	



Verleend subsidiebedrag	€15.870,-
Vast te stellen subsidiebedrag	€idem
Terug te vorderen subsidiebedrag	€-
Datum beoordeling	14-6-2022

2.2.J



Voetbalvereniging Zinkwegse Boys

Postbus 1046
3260 AA OUD-BEIJERLAND

Postbus 2003
3260 EA Oud-Beijerland

Bezoekadressen
Kijk op www.gemeentehw.nl

☎ 14 0 186 | 088 - 647 36 47
✉ info@gemeentehw.nl
🌐 www.gemeentehw.nl

Onderwerp

Vaststelling
investeringssubsidie
2021

Datum

14 juni 2022

Contactpersoon

Bijlage

Ons kenmerk

Z/22/152718

Geachte heer [REDACTED]

Op 9 juni 2022 ontvingen wij de benodigde stukken voor de vaststelling van de investeringssubsidie 2021 van u.

Vaststelling investeringssubsidie

Voor het vaststellen van de investeringssubsidie is het noodzakelijk om inzichtelijk te maken dat deze is besteed aan de renovatie van de kleedkamers. Uit de door u ingediende stukken blijkt dat u aan de u opgelegde voorwaarden heeft voldaan. Wij stellen de investeringssubsidie 2021 definitief vast op € 15.870,-. Dit bedrag is gelijk aan de door u ontvangen investeringssubsidie.

U kunt bezwaar maken tegen dit besluit

Onder deze brief leest u hoe dit werkt. U kunt tot 6 weken na de datum van deze brief bezwaar maken.

Heeft u nog vragen?

Neem dan gerust contact met ons op. U kunt ons elke werkdag bereiken tussen 8.30 en 17.00 uur via telefoonnummer 14 0186 of 088 - 647 36 47. Wij helpen u graag!

Met vriendelijke groet,
namens burgemeester en wethouders,

[REDACTED]
teammanager Ondernemen | Participatie en Leefbaarheid

Deze brief is digitaal goedgekeurd en daarom niet persoonlijk ondertekend.



U kunt bezwaar maken tegen dit besluit

Is onze beslissing niet duidelijk of bent u het er niet mee eens? Of heeft u informatie waar wij geen rekening mee hebben gehouden? Bel dan met de medewerker genoemd onder het kopje Vragen. Als u belt, houd dan het kenmerk van deze brief bij de hand zodat hij/zij u beter van dienst kan zijn.

Bent u het nog niet eens met deze beslissing? Dan kunt u binnen zes weken na het verzenden van deze brief een bezwaarschrift indienen. Dit doet u door een brief te sturen aan: College van B&W van de gemeente Hoeksche Waard, Postbus 2003, 3260 EA Oud-Beijerland.

In uw bezwaarschrift moet u in ieder geval de volgende gegevens vermelden:

- uw naam en adres;
- de datum waarop u de brief verzendt (de dagtekening);
- omschrijving van het besluit waartegen het bezwaar is gericht;
- de reden van bezwaar;
- een ondertekening met naam en handtekening.

Graag ontvangen wij naast bovengenoemde gegevens uw e-mailadres en telefoonnummer. Aan het behandelen van uw bezwaarschrift zijn geen kosten verbonden.

Het indienen van een bezwaarschrift stelt het besluit niet uit. Een bezwaarschrift heeft namelijk geen schorsende werking. Dat betekent dat het besluit nu al geldt. Wilt u het besluit vanwege de spoedeisendheid laten uitstellen, dan kunt u een zogenaamde 'voorlopige voorziening' vragen. Het verzoek om voorlopige voorziening stuurt u naar:

De voorzieningenrechter van de rechtbank Rotterdam, sector bestuursrecht, postbus 50951, 3007 BM Rotterdam.

U kunt het verzoekschrift ook digitaal indienen bij genoemde rechtbank via <http://loket.rechtspraak.nl/bestuursrecht>. Een voorlopige voorziening kan alleen worden gevraagd als er ook bezwaar is ingediend. Voor de behandeling van het verzoek om voorlopige voorziening brengt de rechtbank kosten (griffierecht) in rekening.

2.3 A

Aanvraagformulier uitbreiding kleedkamers

Formulierversie
2020.01

Aanvraaggegevens

Let op: vul het formulier alstublieft volledig in.

Aanvraagnummer -
Aanvraagnaam -
Uw referentiecode -

Ingediend op -
Projectomschrijving -
Gefaseerd

Overzicht bijgevoegde modulebladen

Aanvraaggegevens
Aanvragergegevens
Locatie van de werkzaamheden
Werkzaamheden en onderdelen
 Bijbehorend bouwwerk bouwen
 • Bouwen
Bijlagen
Kosten
Nawoord en ondertekening

Aanvrager

1 Persoonsgegevens aanvrager/melder

Geslacht

- Man
 Vrouw
 Niet bekend

Voorletters

- bestuur

Voorvoegsels

- voetbalver. Zinkweyde

Achternaam

-

Boys

2 Verblijfsadres

Postcode

- 3262 BH.

Huisnummer

- 259

Huisletter

-

Huisnummertoevoeging

-

Straatnaam

- Zinkweg

Woonplaats

- Oud-Beijerland.

3 Correspondentieadres

4 Contactgegevens

Telefoonnummer

-

E-mailadres

-

Aanvrager bedrijf

1 Bedrijf

KvK-nummer

40323237

Vestigingsnummer

(Statutaire) naam

voetbalvereniging
Zinkwegse Boys

Handelsnaam

2 Contactpersoon

Geslacht

Man
 Vrouw

Voorletters

Voorvoegsels

zie gemachtigde

Achternaam

Functie

3 Vestigingsadres bedrijf

Postcode

Huisnummer

Huisletter

Huisnummertoevoeging

Straatnaam

Woonplaats

Adres

4 Correspondentieadres

Adres

5 Contactgegevens

Telefoonnummer

Faxnummer

E-mailadres

Adres berichtenbox

Gemachtigde

1 Persoonsgegevens gemachtigde

Geslacht

Voorletters

Voorvoegsels

Achternaam

2 Verblijfsadres

Postcode

Huisnummer

Huisletter

Huisnummertoevoeging

Straatnaam

Woonplaats

3 Correspondentieadres

4 Contactgegevens

Telefoonnummer

E-mailadres

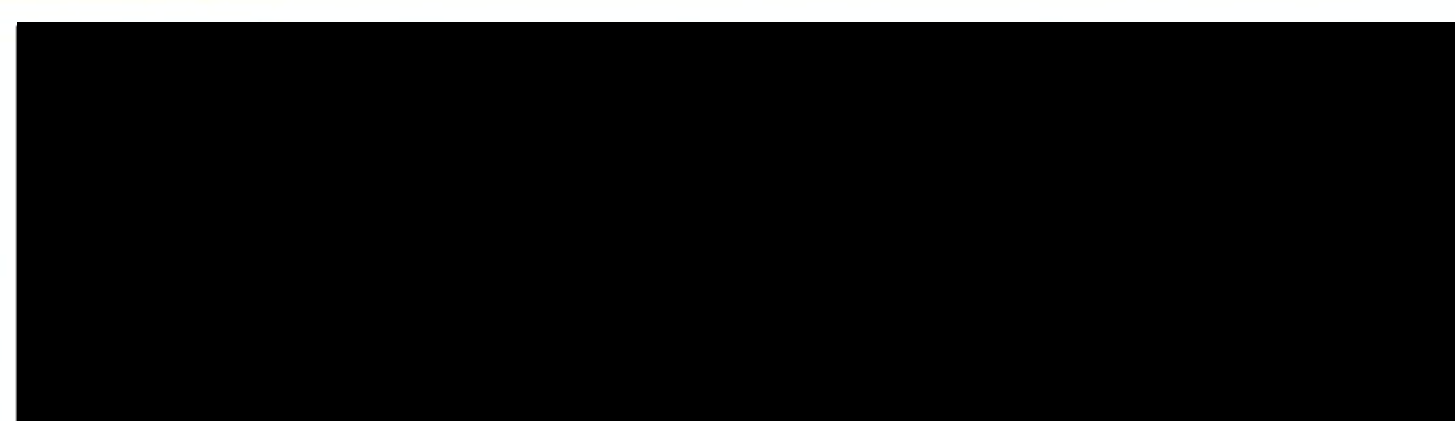
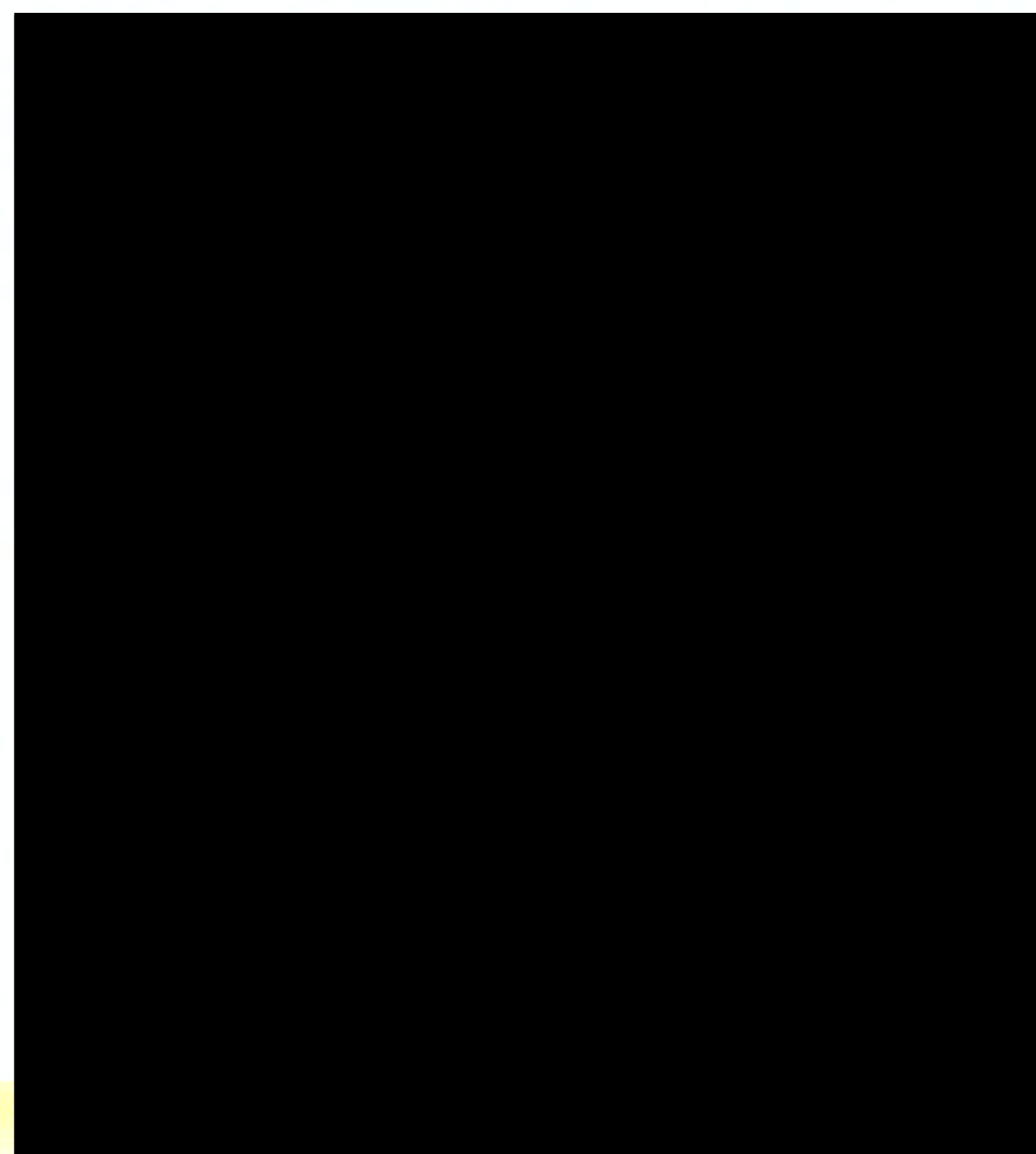

Locatie

1 Locatieaanduiding

Locatie waar de werkzaamheden plaatsvinden

- Adres
 Kadastraal perceelnummer
 Locatie op Noordzee, Waddenzee of IJsselmeer

2 Adres

Postcode

3262 BH.

Huisnummer

259

Huisletter

Huisnummertoevoeging

Straatnaam

Zinkweg

Plaatsnaam

Oud-Beijerland.

Gelden de werkzaamheden in deze aanvraag/melding voor meerdere adressen of percelen?

- Ja > Specificeer hieronder de locatie(s)
 Nee

Specificatie locatie

Toelichting op locatie

3 Kadastraal perceelnummer

Burgerlijke gemeente

Oud-Beijerland.

Kadastrale gemeente

Oud-Beijerland.

G.-nr. 550-555

Kadastrale sectie

9

Kadastraal perceelnummer

550 ~ 555

Bouwplannaam

Bouwnummer

Gelden de werkzaamheden in deze aanvraag/melding voor meerdere adressen of percelen?

- Ja
 Nee

Specificatie locatie

Toelichting op locatie

4 Eigendomssituatie

Eigendomssituatie van het perceel

- U bent eigenaar van het perceel
 U bent erfpachter van het perceel
 U bent huurder van het perceel
 Anders

Uw belang bij deze aanvraag

uit het was - kleedt
vervangen klusruimte

5 Aanvulling locatieaanduiding

RD coördinaten

X-coördinaat

Y-coördinaat

ETRS89 / WGS84 Coördinaten

Invoerwijze

- Graden.decimale graden
 Graden.minuten.decimale minuten
 Graden.minuten.seconden.decimale seconden

Lengte

Breedte

Kilometerraai

Rivier of kanaal

Kilometering

Zijde

- Noorden (N)
 Zuiden (Z)
 Oosten (O)
 Westen (W)
 Links (Li)
 Rechts (Re)

6 Toelichting

Eventuele toelichting op locatie

Bouwen

Bijbehorend bouwwerk bouwen

1 Type bouwwerk

Wat gaat u bouwen?

Bijbehorend bouwwerk bouwen

uitbreiding
was ~ kleedruimte
vervangen kluisruimte

2 Woning

Gaat het om de bouw van één of meer woningen?

- Ja
 Nee

Voor welke functie wordt de woning gebouwd?

- Eigen bewoning
 Zorgwoning
 Anders

Is er sprake van particulier opdrachtgeverschap?

- Ja
 Nee

Om welk soort zorgwoning gaat het?

- Zelfstandige grondgebonden woning (individueel wonen)
 Zelfstandige woning in woongebouw (individueel wonen)
 Geclusterde grondgebonden woningen i.v.m. zorg (individueel wonen)
 Geclusterde woningen i.v.m. zorg in een woongebouw (individueel wonen)
 Groepswoning

Welke zorgvoorziening is aanwezig in de woningen/wooneenheden?

- Geen zorg/n.v.t.
 Zorg op afspraak (thuiszorg)
 Zorg op afroep (zorgpost in de buurt; via intercom)
 24-uurs zorg (zorgverleners in huis)

3 De bouwwerkzaamheden

Wat is er op het bouwwerk van toepassing?

- Het wordt geheel vervangen
 Het wordt gedeeltelijk vervangen
 Het wordt nieuw geplaatst

Eventuele toelichting

uitbreiding
bestaande
was ~ kleedruimte

Hebt u voor deze bouwwerkzaamheden al eerder een vergunning aangevraagd?

- Ja
 Nee

4 Plaats van het bouwwerk

Waar gaat u bouwen?

- Op het terrein
 Aan of op het hoofdgebouw
 Aan of op een bijgebouw of ander bouwwerk > Vul hieronder de naam van het bijgebouw of bouwwerk in.

Naam van het bijgebouw of
bouwwerk

5 Bruto vloeroppervlakte bouwwerk

① Verandert de bruto vloeroppervlakte van het bouwwerk door de bouwwerkzaamheden?

Ja > Beantwoord de volgende twee vragen over de bruto vloeroppervlakte van het bouwwerk.
 Nee

② Wat is de bruto vloeroppervlakte van het bouwwerk in m² voor uitvoering van de bouwwerkzaamheden?

438 m².

Wat is de bruto vloeroppervlakte van het bouwwerk in m² na uitvoering van de bouwwerkzaamheden?

528 m².

6 Bruto inhoud bouwwerk

① Verandert de bruto inhoud van het bouwwerk door de bouwwerkzaamheden?

Ja > Beantwoord de volgende twee vragen over de bruto inhoud van het bouwwerk.
 Nee

② Wat is de bruto inhoud van het bouwwerk in m³ voor uitvoering van de bouwwerkzaamheden?

1544 m³.

Wat is de bruto inhoud van het bouwwerk in m³ na uitvoering van de bouwwerkzaamheden?

1814 m³.

7 Oppervlakte bebouwd terrein

Verandert de bebouwde oppervlakte van het terrein na uitvoering van de bouwwerkzaamheden?

Ja > Beantwoord de volgende twee vragen over de bebouwde oppervlakte van het terrein.
 Nee

② Wat is de bebouwde oppervlakte van het terrein in m² voor uitvoering van de bouwwerkzaamheden?

/

Wat is de bebouwde oppervlakte van het terrein in m² na uitvoering van de bouwwerkzaamheden?

/

8 Seizoensgebonden en tijdelijke bouwwerken

① Gaat het om een seizoengebonden bouwwerk?

Ja > Beantwoord de volgende twee vragen over de periode waarin het bouwwerk aanwezig is.
 Nee

Het bouwwerk is aanwezig van

Januari
 Februari
 Maart
 April
 Mei
 Juni
 Juli
 Augustus
 September
 Oktober
 November
 December

> Een bouwwerk kan seizoengebonden en/of tijdelijk zijn. Denk aan bijvoorbeeld een tijdelijke bouwkeet of een strandtent die voor drie jaar achter elkaar in april wordt opgebouwd en in oktober weer afgebroken.

Het bouwwerk is aanwezig tot

- Januari
- Februari
- Maart
- April
- Mei
- Juni
- Juli
- Augustus
- September
- Oktober
- November
- December

⑦ Gaat het om een tijdelijk bouwwerk?

- Ja > Vul hieronder eerst in hoeveel hele jaren het bouwwerk op de locatie blijft bestaan en vervolgens het aantal maanden (bijvoorbeeld: 0 jaren en 6 maanden of 1 jaar en 3 maanden).
- Nee

Hoeveel hele jaren blijft het bouwwerk op de locatie bestaan?

Hoeveel maanden?

9 Gebruik

⑦ Waar gebruikt u het bouwwerk en/of terrein momenteel voor?

- Wonen
- Overige gebruiksfuncties > Vul hieronder in waar u het bouwwerk en/of terrein momenteel voor gebruikt.

Geef aan waar u het bouwwerk en/of terrein momenteel voor gebruikt.

Kantine e.d.
was ~ kleedruimte

⑦ Waar gaat u het bouwwerk voor gebruiken?

- Wonen > Beantwoord de volgende twee vragen over de gebruiks- en vloeroppervlakte.
- Overige gebruiksfuncties > Vul hieronder in waar u het bouwwerk voor gaat gebruiken.

⑦ Wat wordt de gebruiksoppervlakte van de woning in m² na uitvoering van de bouwwerkzaamheden?

⑦ Wat wordt de vloeroppervlakte van het verblijfsgebied van de woning in m² na uitvoering van de bouwwerkzaamheden?

Geef aan waar u het bouwwerk voor gaat gebruiken.

was ~ kleedruimte
opslag ~ klustruimte

> Vul deze tabel in als het bouwwerk één of meer van de overige gebruiksfuncties krijgt.

10 Gebruiksfuncties

In onderstaande tabel staan in de eerste kolom mogelijke gebruiksfuncties die in een bouwwerk kunnen voorkomen. Vul voor alle gebruiksfuncties die voor u van toepassing zijn het aantal personen, de totale gebruiksoppervlakte en de totale vloeroppervlakte van het verblijfsgebied in m2 in hele getallen in.

Gebruiksfunctie	Aantal personen	Gebruiksoppervlakte (m2)	Verblijfsoppervlakte (m2)
Bijeenkomst			
Cel			
Gezondheidszorg			
Industrie			
Kantoor			
Logies			
Onderwijs			
Sport			
Winkel		90	90
Overige gebruiksfuncties			

11 Uiterlijk bouwwerk/welstand

Beschrijf van de onderstaande onderdelen de materialen en kleuren die u voor het bouwwerk gebruikt. U mag het veld leeg laten als u materialen en kleuren in de bijlagen vermeldt

Onderdelen	Materiaal	Kleur
Gevels		
- Plint gebouw		
- Gevelbekleding		
- Borstweringen		
- Voegwerk		
Kozijnen		
- Ramen	zie geveltekeningen	
- Deuren		
- Luiken		
Balkonhekken		
Dakgoten en boeidelen		
Dakbedekking		

Vul hier overige onderdelen en bijbehorende materialen en kleuren in.

12 Mondeling toelichten

② Ik wil mijn bouwplan mondeling toelichten voor de welstandscommissie/stadsbouwmeester.

Ja
 Nee

Kosten

Bouwen

Bijbehorend bouwwerk bouwen

Wat zijn de geschatte kosten in euro's (exclusief BTW)?

€ 40.000,-

Projectkosten

Wat zijn de geschatte kosten voor het totale project in euro's (exclusief BTW)?

Behoort bij het besluit van het college
van gemeente Hoeksche Waard

26-08-2020

Nawoord en ondertekening

*Alleen te beantwoorden
als de bijlagen nog niet
compleet zijn*

*Alleen te beantwoorden
als de bijlagen nog niet
compleet zijn*

Zijn de bijlagen bij deze aanvraag
compleet

Ja
 Nee

De volgende bijlagen dien ik later
in

De volgende bijlagen dien ik niet in

Vul uw eventuele persoonlijke
opmerkingen over uw aanvraag
hier in.

Als blijkt dat voor één van de
onderdelen geen vergunning
verleend kan worden, wilt u dan
voor de overige onderdelen wel
een vergunning ontvangen?

Ja
 Nee

Geeft u toestemming om persoons-
en adresgegevens van de
aanvrager/melder en, indien van
toepassing, de gemachtigde
openbaar te maken?

Ja
 Nee

Geeft u toestemming om de
geschatte projectkosten / kosten
van de werkzaamheden openbaar
te maken?

Ja
 Nee

Hierbij verklaar ik dat ik de aanvraag/melding naar waarheid heb ingevuld en dat ik weet dat er kosten verbonden kunnen zijn aan het indienen van een aanvraag.

*Niet verplicht in te vullen
indien u gemachtigde
bent*

Handtekening aanvrager

Datum

Handtekening

Handtekening gemachtigde

Datum

5 2020

Handtekening

2.3 B



V.V. Z.W.B.
t.a.v. [REDACTED]
Postbus 1046
3260 AA OUD-BEIJERLAND

Postbus 2003
3260 EA Oud-Beijerland

Bezoekadressen

Kijk op www.gemeentehw.nl

☎ 14 0186| 088 - 647 36 47

✉ info@gemeentehw.nl

🌐 www.gemeentehw.nl

Onderwerp

Procedurebevestiging

Beste meneer [REDACTED]

Datum

12 augustus 2020

Contactpersoon

[REDACTED]

Bijlage

Ons kenmerk

Z/20/068246

Op 4 augustus 2020 ontvingen wij uw aanvraag omgevingsvergunning voor het uitbreiden van de kleedruimte en het vervangen van de klusruimte op het adres Zinkweg 259 in Oud-Beijerland. Uw aanvraag registreerden wij onder nummer Z/20/068246. In deze brief leest u meer over de behandeling. Ook kunt u lezen welke procedure gevolgd wordt.

Wij behandelen uw aanvraag met de reguliere procedure

Dat betekent dat wij uiterlijk dinsdag 29 september 2020 een besluit nemen. Deze besluitdatum kan met zes weken worden verlengd. Als dit het geval is, krijgt u hierover een brief. Tijdens de inhoudelijke beoordeling van uw aanvraag kan blijken dat een andere procedure gevolgd moet worden. Dat kan gevolgen hebben voor de besluitdatum. Als dat zo is, krijgt u een brief van ons.

Leges

Voor het in behandeling nemen van een aanvraag om omgevingsvergunning brengen wij kosten in rekening (leges). Dit is vastgesteld in de legesverordening. U ontvangt een gespecificeerde rekening nadat wij uw aanvraag hebben behandeld. De datum van indienen is hiervoor bepalend.

Bel of mail gerust als u vragen hebt

U kunt contact met mij opnemen. Ik ben bereikbaar op [REDACTED] en via [REDACTED]. Wilt u bij vragen of overleg de betreffende locatiegegevens bij de hand houden, zodat ik u snel van dienst kan zijn?

Met vriendelijke groet,

[REDACTED]
Senior vergunningverlener Wabo

Deze brief is digitaal goedgekeurd en daarom niet persoonlijk ondertekend.

2.3 C



CHECKLIST BESTEMMINGSPLAN

Adres : Zinkweg 259 in Oud-Beijerland
Omschrijving : het uitbreiden van de kleedruimte en het vervangen van de klusruimte
Datum : 11 augustus 2020

Bestemmingsplan: Buitengebied Oud-Beijerland

Bestemming: Sport

Omschrijving strijdigheden: geen, aanvraag past binnen de bestemming

Toelichting:

Conclusie team vergunningen:

Motivatie:

Het bouwplan is wel/niet voorgelegd aan de welstandscommissie,
Het plan voldoet / is in strijd met welstand / is akkoord mits.....

Is er gekeken naar andere relevante zaken; parkeren/milieu/ monument/archeologie ?
Zo ja, ... conclusie

Besproken in kruimeloverleg: Akkoord / Niet Akkoord

Datum: ...

Besproken in het ORI: Akkoord / Niet Akkoord

Datum: ...

Bijlage :

- Bestemmingsplankaart
- Regels bestemmingsplan
- Situatietekening

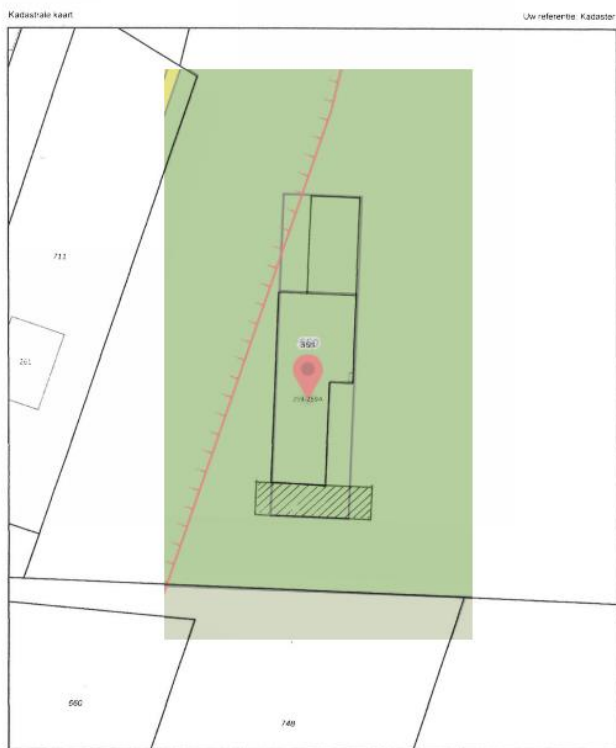

Buitengebied Oud-Beijerland

Gemeente Oud-Beijerland
bestemmingsplan
onherroepelijk (vastgesteld 2013-06-11)

[PLEKINFO](#) [DOCUMENTEN](#) [KENMERKEN](#)

86111.5, 423928

Enkelbestemming
Sport

Bouwvlak

Artikel 13 Sport

13.1 Bestemmingsomschrijving

De voor Sport aangewezen gronden zijn bestemd voor:



- sportvoorzieningen;

met daaraan ondergeschikt:

- ondersteunende horeca tot maximaal de bestaande oppervlakte;
- water en waterhuishoudkundige voorzieningen;
- groenvoorzieningen;
- nutsvoorzieningen;

met de daarbij behorende:

- tuinen en erven;
- wegen en paden;
- parkeer- en verkeersvoorzieningen;
- bouwwerken.

13.2 Bouwregels

13.2.1 Gebouwen

Voor gebouwen gelden de volgende bouwregels:

- gebouwen mogen uitsluitend worden gebouwd binnen het bouwvlak;
- de goothoogte bedraagt maximaal 3,5 m met dien verstande dat de maximale goothoogte voor gebouwen ten dienste van de voetbalsport ter plaatse van de aanduiding 'specifieke vorm van sportvoetbalvereniging' maximaal 7 m mag bedragen;
- in afwijking van het bepaalde onder artikel a mogen buiten het bouwvlak gebouwen ten behoeve van een berging en een dugout worden gebouwd met een gezamenlijke oppervlakte van maximaal 40 m² en een maximale hoogte van 3 m. berging 29,8m² buiten bouwvlak, akkoord.

13.2.2 Bouwwerken, geen gebouw zijnde

Voor bouwwerken, geen gebouw zijnde, gelden de volgende bouwregels:

- bouwwerken, geen gebouw zijnde, mogen binnen en buiten het bouwvlak worden gebouwd;
- de bouwhoogte van erf- en veldscheidingen bedraagt maximaal 2 m;
- de bouwhoogte van doelen en andere sportattributen bedraagt maximaal 5 m;
- de bouwhoogte van lichtmasten bedraagt maximaal 22 m;
- de bouwhoogte van vlaggenmasten bedraagt maximaal 10 m;



- de bouwhoogte van tribunes bedraagt maximaal 7 m;
- de bouwhoogte van de overige bouwwerken, geen gebouw zijnde, bedraagt maximaal 3 m.

13.3 Specifieke gebruiksregels

Ter plaatse van de aanduiding 'parkeerterrein' dient het parkeerterrein een capaciteit te hebben van ten minste 360 parkeerplaatsen.

2.3 D

Behandelaar: 

Hierbij verzoekt de gemeente **Hoeksche Waard**

welstandsadvies uit te brengen over ondervermelde omgevingsvergunningplichtige bouwactiviteit

Nummer gemeente: 2020-01465-04

Datum ontvangst : 12 augustus 2020

Reeds behandeld d.d.:

onder nr.:

Omschrijving werkzaamheden: **nieuwbouw** **X verbouw** **sloop** **reclame**

Soort bouwwerk: het uitbreiden van de kleedruimte en het vervangen van de klusruimte - advies
Welstandscommissie

Adres: **Zinkweg 259 in Oud-Beijerland**

Naam aanvrager:

Telefoonnummer:

Naam architect:

Bouwkosten: € 40.000

De aanvraag **voldoet aan** de regels van het ter plaatse geldende bestemmingsplan.

ADVIES

De welstandscommissie is van mening dat bovenvermeld plan,

NIET STRIJDIG is met redelijke eisen van welstand

Mits: De haag/ bomenrij tegen de gevel intact blijft.

De welstandscommissie is van mening dat bovenvermeld plan, overeenkomstig bijgaande
gewaarmerkte tekeningen onder nummer: _____

STRIJDIG is met redelijke eisen van welstand

Tenzij:

Zie bijgaande brief en/of suggestie.

Meenemen in de vergadering van de grote commissie d.d. _____

Aanvrager/gemachtigde uitnodigen voor de volgende vergadering van de kleine commissie

DATUM, 18-08-2020

Namens de commissie, Dorp, Stad & Land



2.3 E

uitbreiding bestaande accommodatie
met twee stuks waskleedruimten
t.b.v. voetbalver. Zinkwegse Boys
aan de Zinkweg 259,
te Oud-Beijerland.

opdrachtgever :

bestuur van de voetbalver.
Zinkwegse Boys
Zinkweg 259
3262 BH Oud-Beijerland.

ontwerp :



onderdeel :

gevels doorsnede.
plattegrond.
constr. plattegronden.
details.



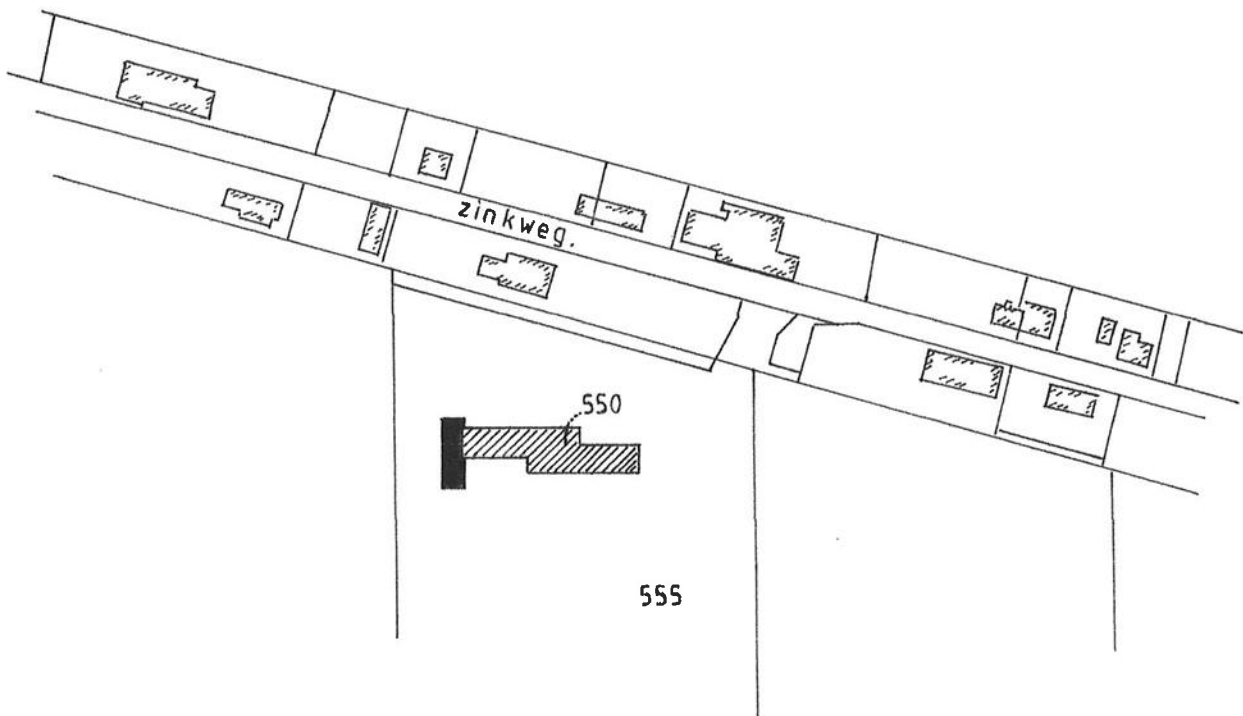

werk: 20.07.01.
d.d.31.07. 2020.

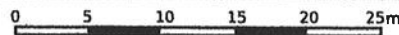
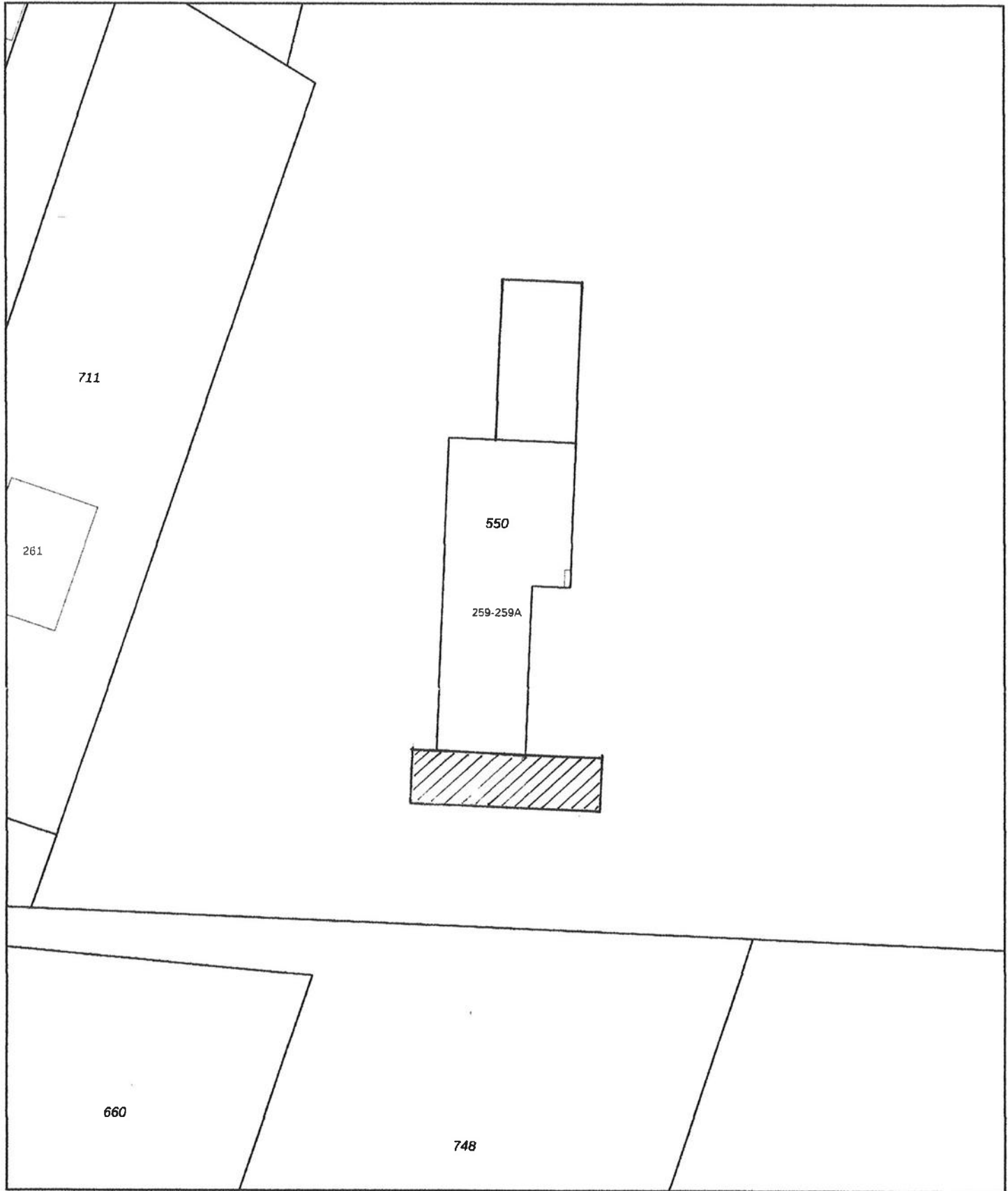

situatie schaal 1:2000
kadastraal bekend gem. Oud-Beijerland
sectie.G.nr.550~555.

 bestaande bouw.
 te bouwen.



12345 25	Deze kaart is noordgericht Perceelnummer Huisnummer	Schaal 1: 500	kadaster 
	Vastgestelde kadastrale grens	Kadastrale gemeente Oud-Beijerland	
	Voortopige kadastrale grens	Sectie G	
	Administratieve kadastrale grens	Perceel 550	
	Bebouwing		

Voor een eensluitend uittreksel, geleverd op 1 juli 2020
De bewaarder van het kadaster en de openbare registers

Aan dit uittreksel kunnen geen betrouwbare maten worden ontleend
De Dienst voor het kadaster en de openbare registers behoudt zich de intellectuele eigendomsrechten voor, waaronder het auteursrecht en het databankenrecht.

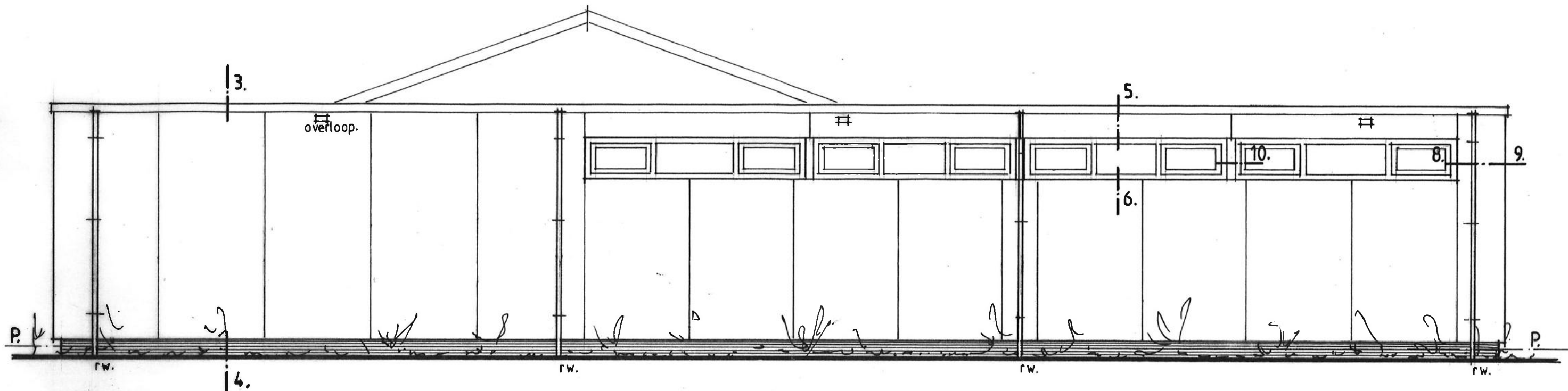

zuidgevel.

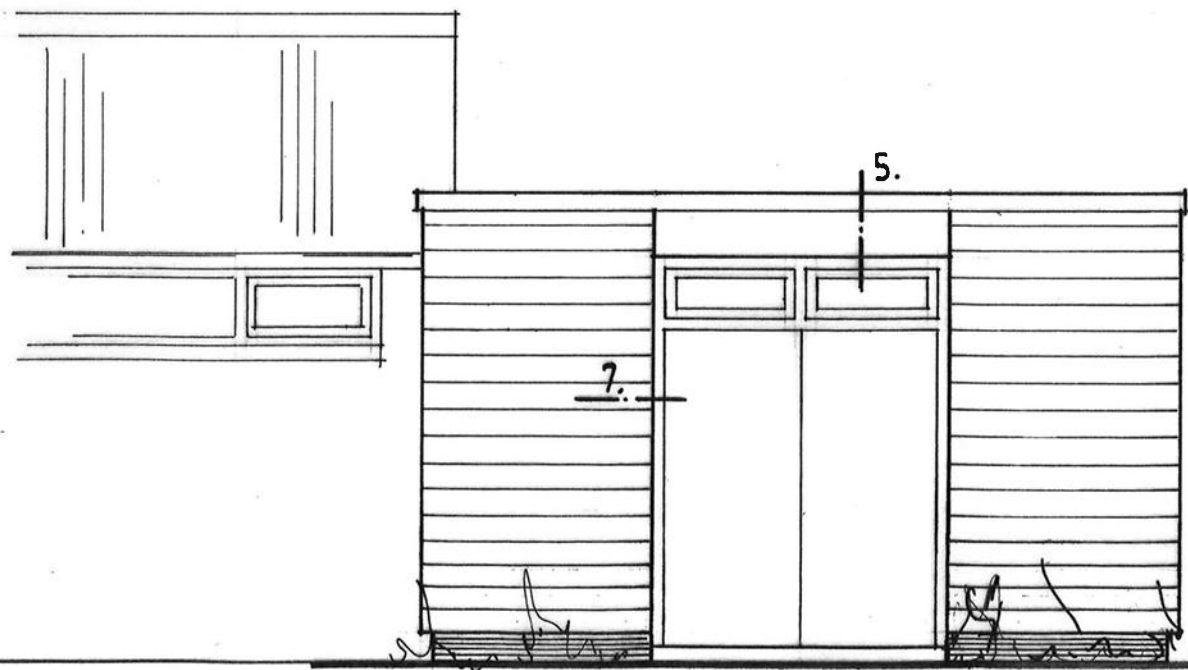

oostgevel.

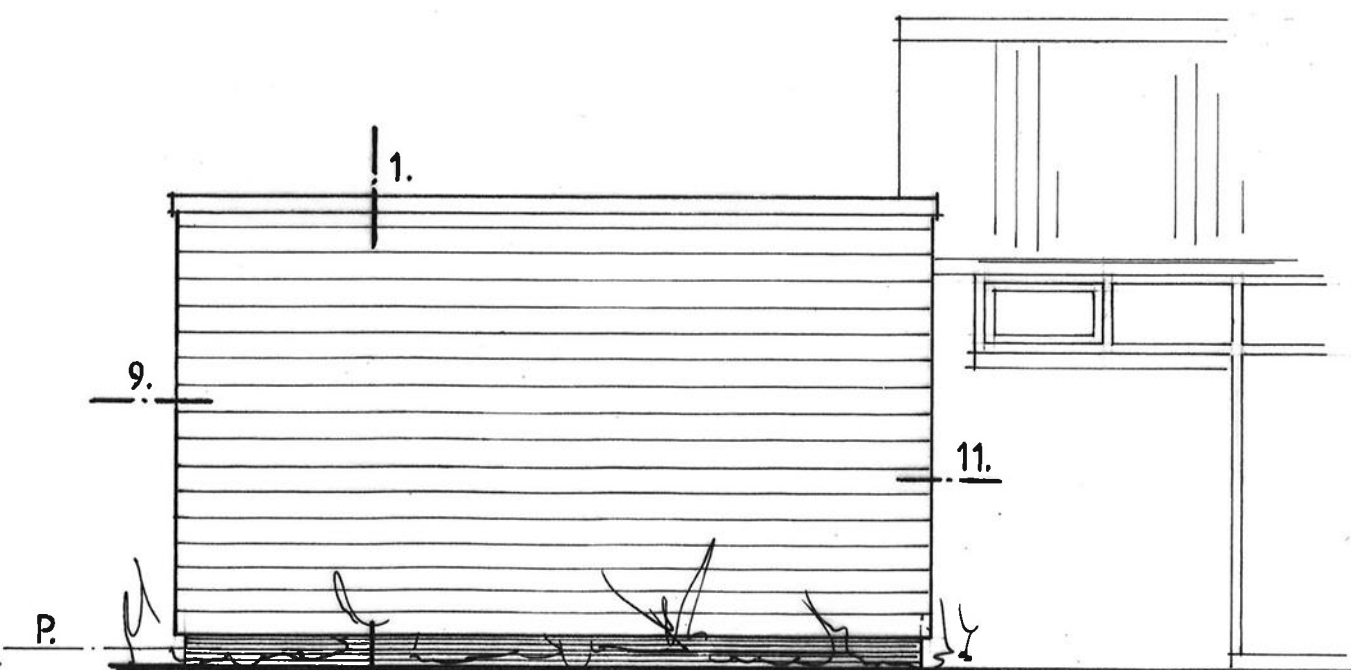

westgevel.

zuidgevel: UniCompact kunststof plaat
 kleur RAL 7016 (anthraciet grijs.)
 overige gevels eternit sidings houtnerf
 kleur RAL 7016.

gevels.
 schaal 1:50.

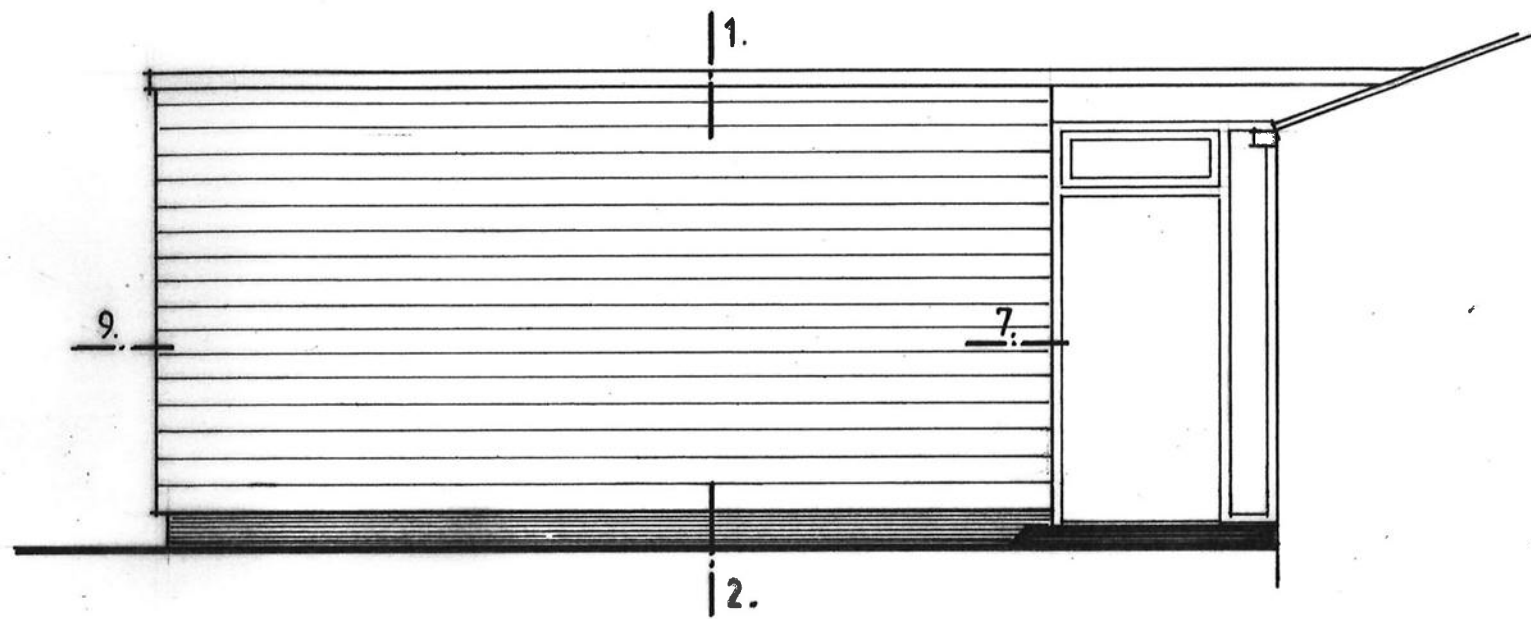



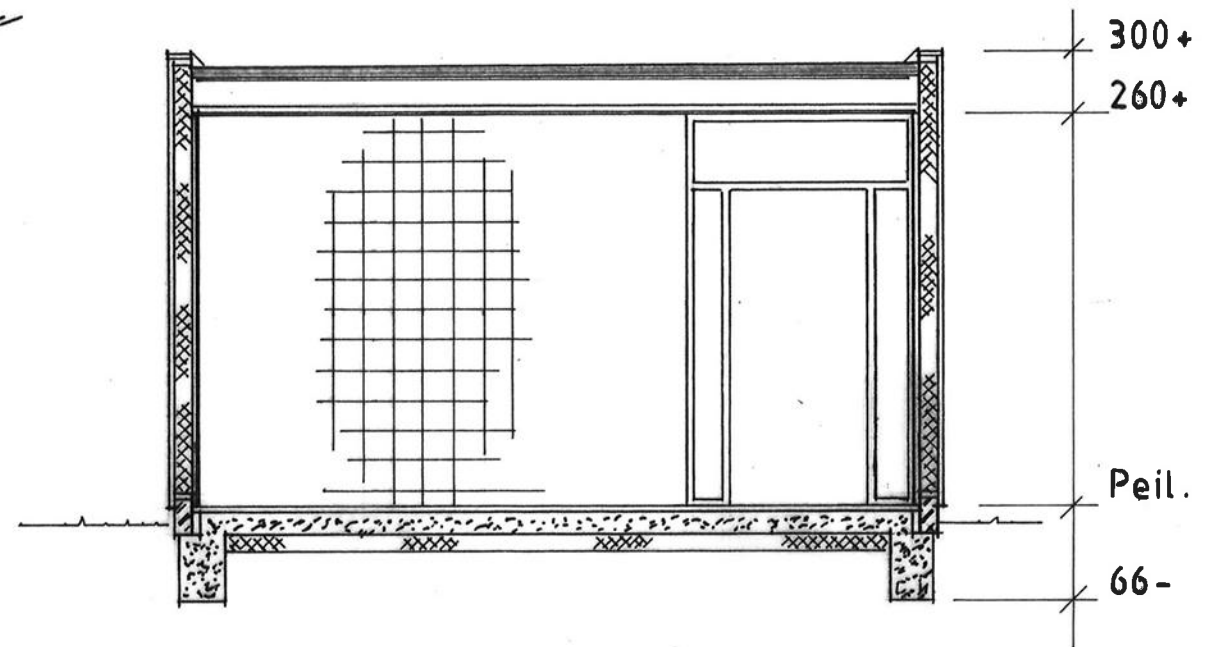

noordgevel.

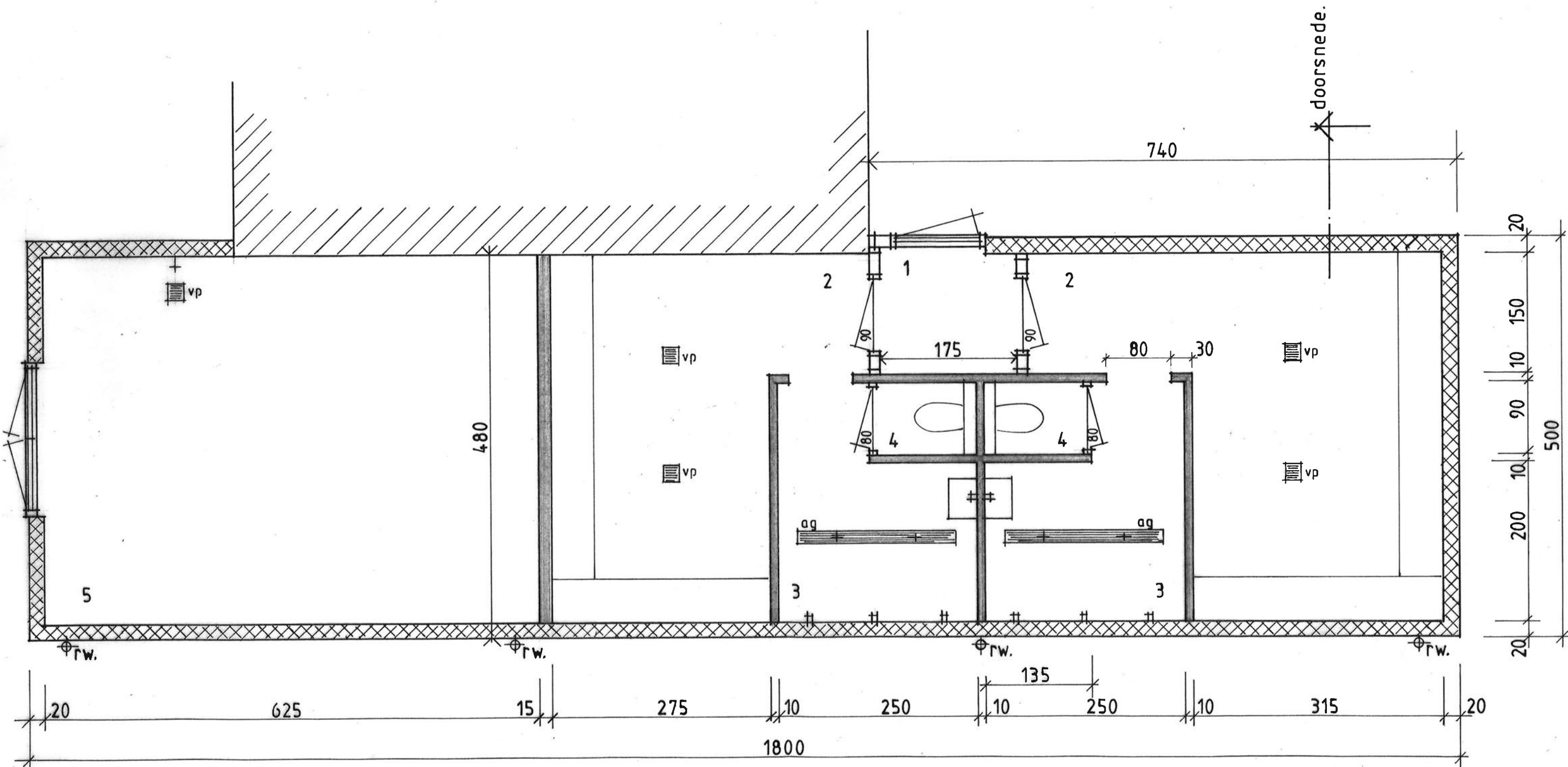

doorsnede.

noordgevel.
doorsnede.
schaal 1:50.



-  geïsoleerde gevelpanelen.
-  ytong bouwblokken 600/250.
-  vp. vloerput.
-  ag. afvoergoot.

- 1 ~ ingang.
- 2 ~ kleedruimte.
- 3 ~ wasruimte.
- 4 ~ toilet.
- 5 ~ terrein-onderhoud, techn. install.

plattegrond / matenplan.
schaal 1:50.

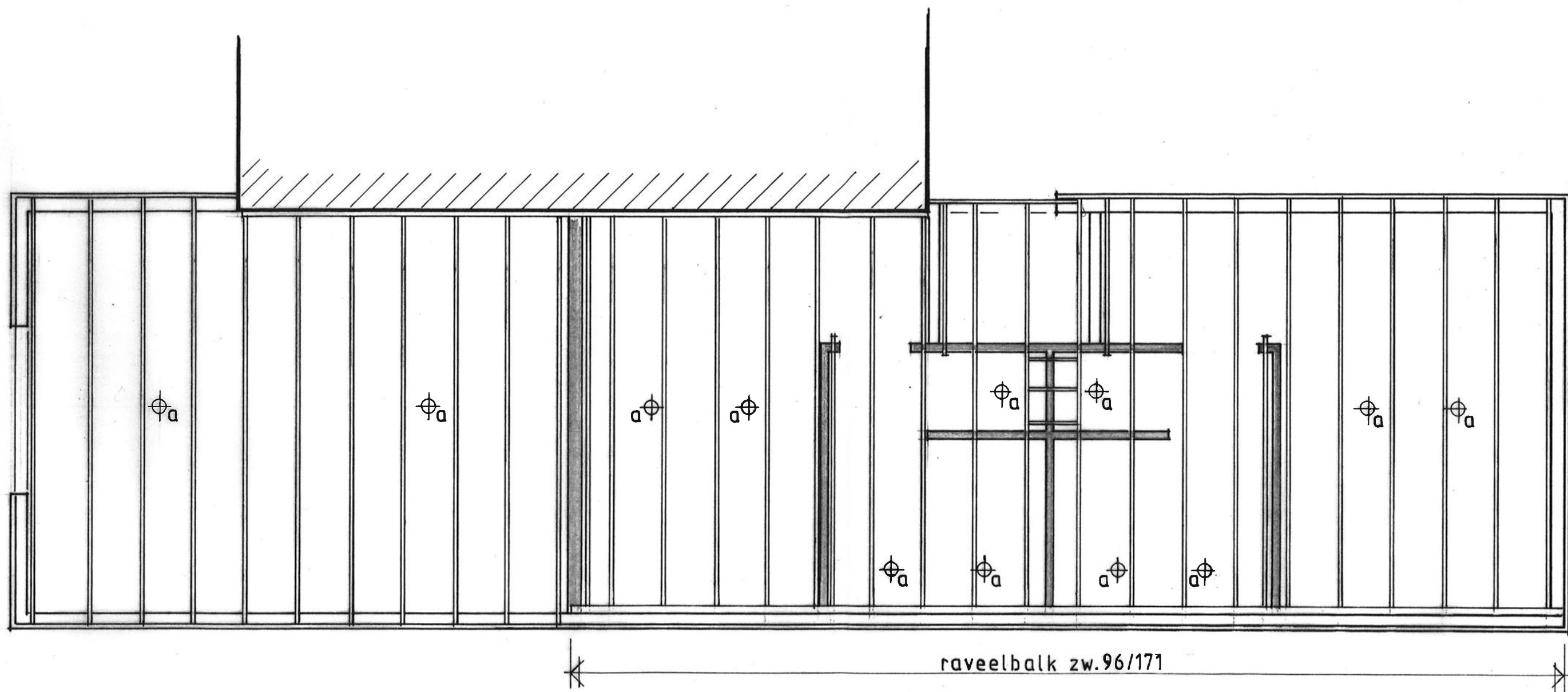

gehele balklaag zw. 71/171 h.o.h. 60 cm.
 a-Ubbink MultiVent ϕ 131.

plafdak balklaag
 schaal 1:50

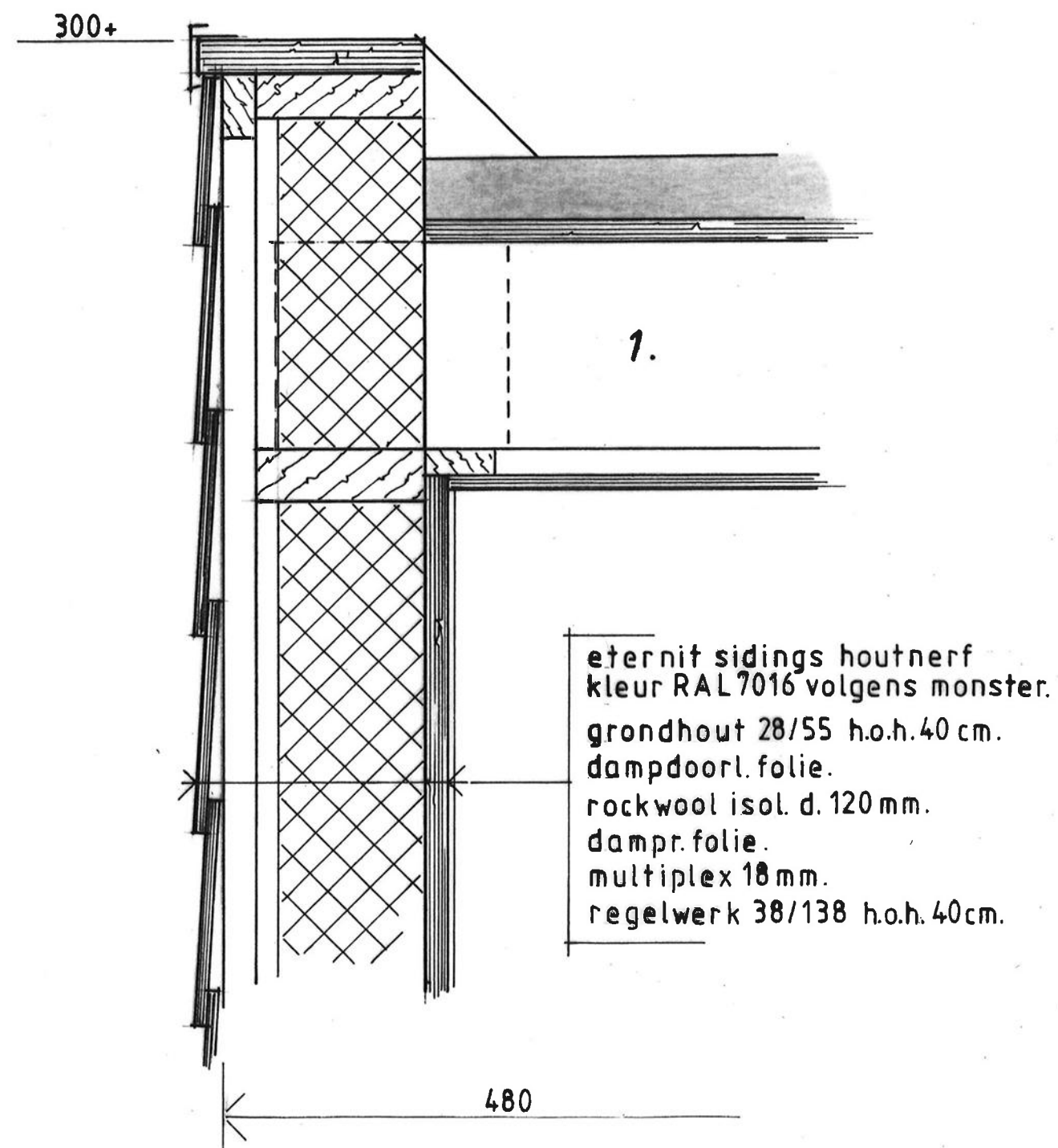
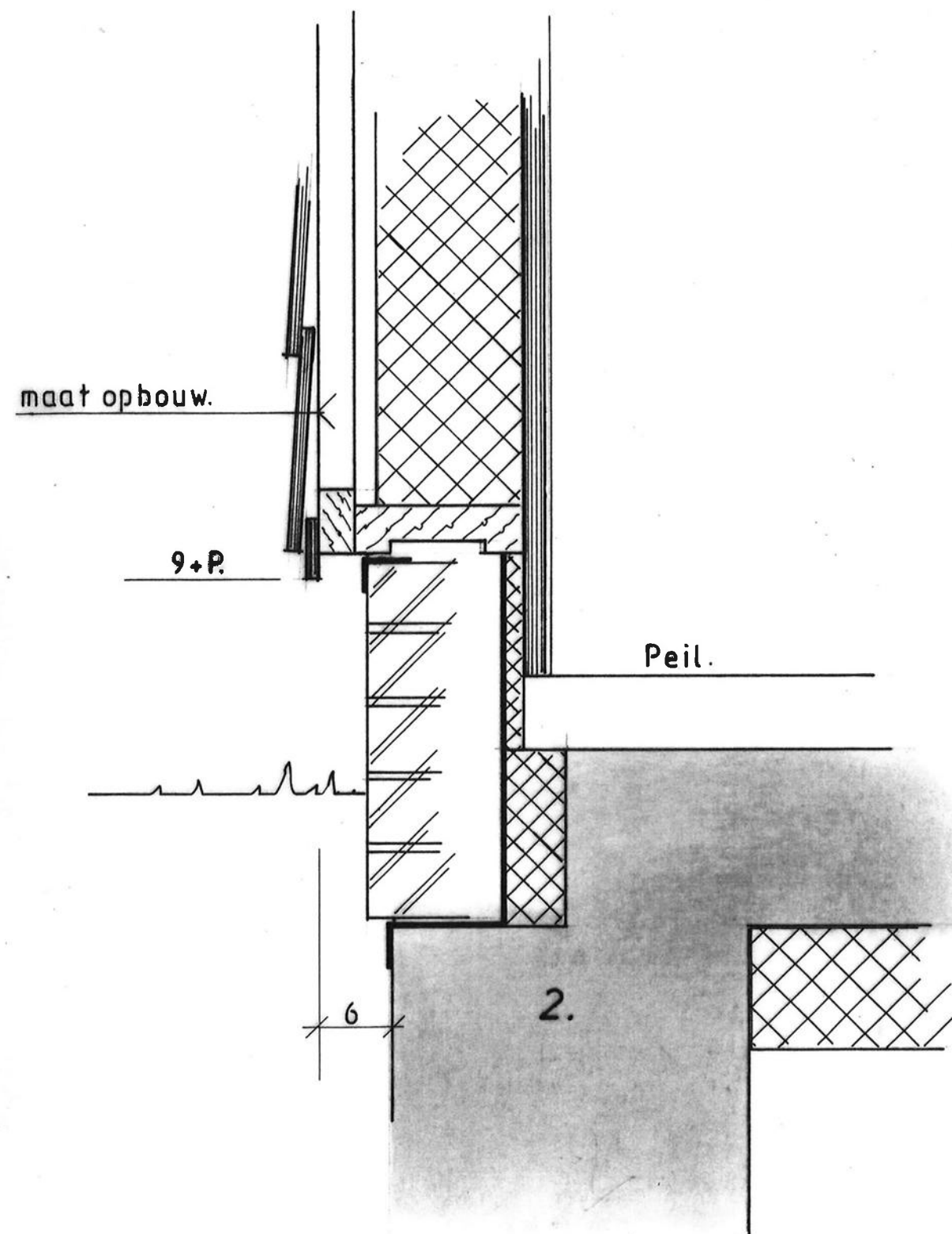

dak en wanddetail.
 detail 1 en 2.
 schaal 1:5.

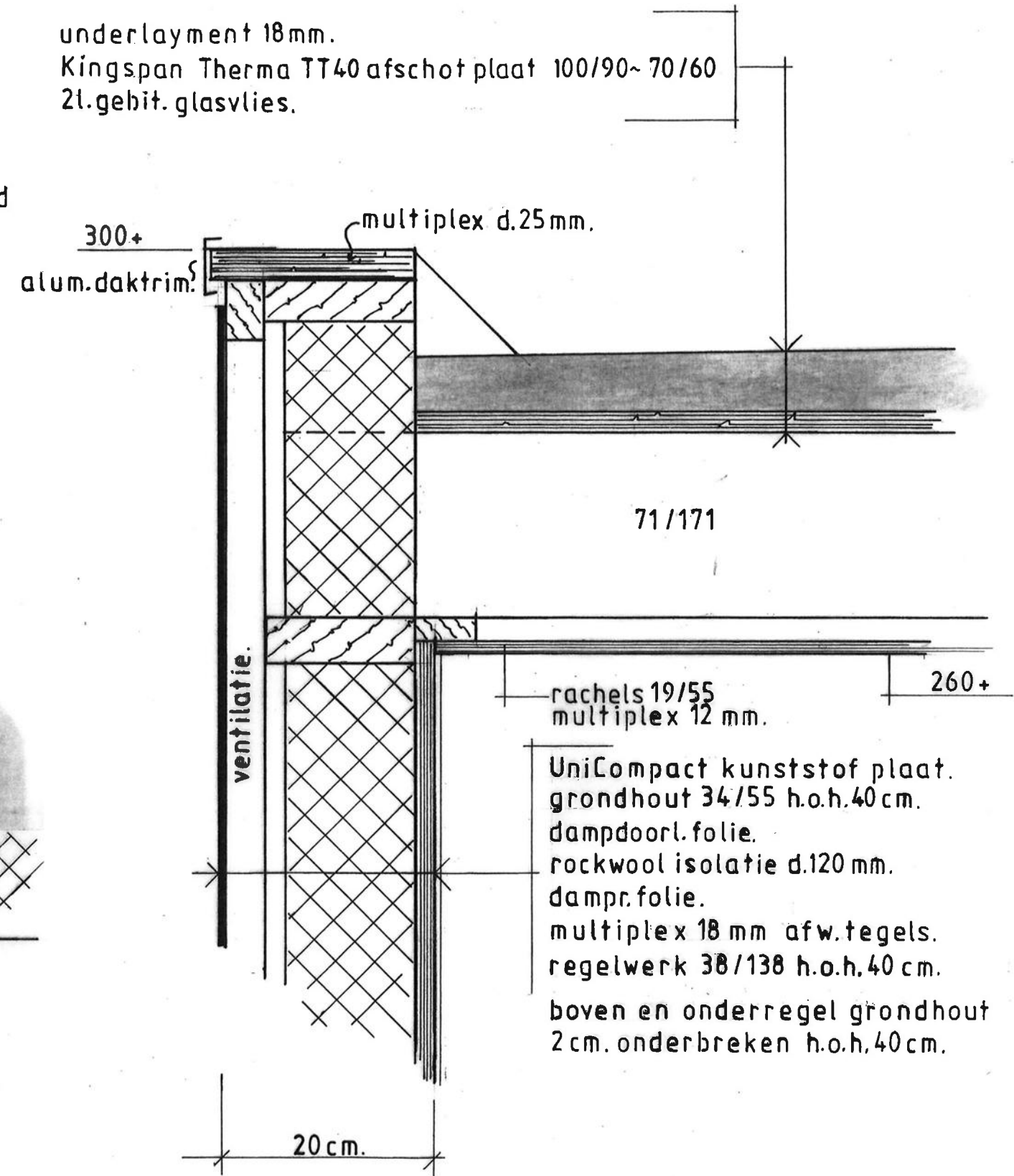
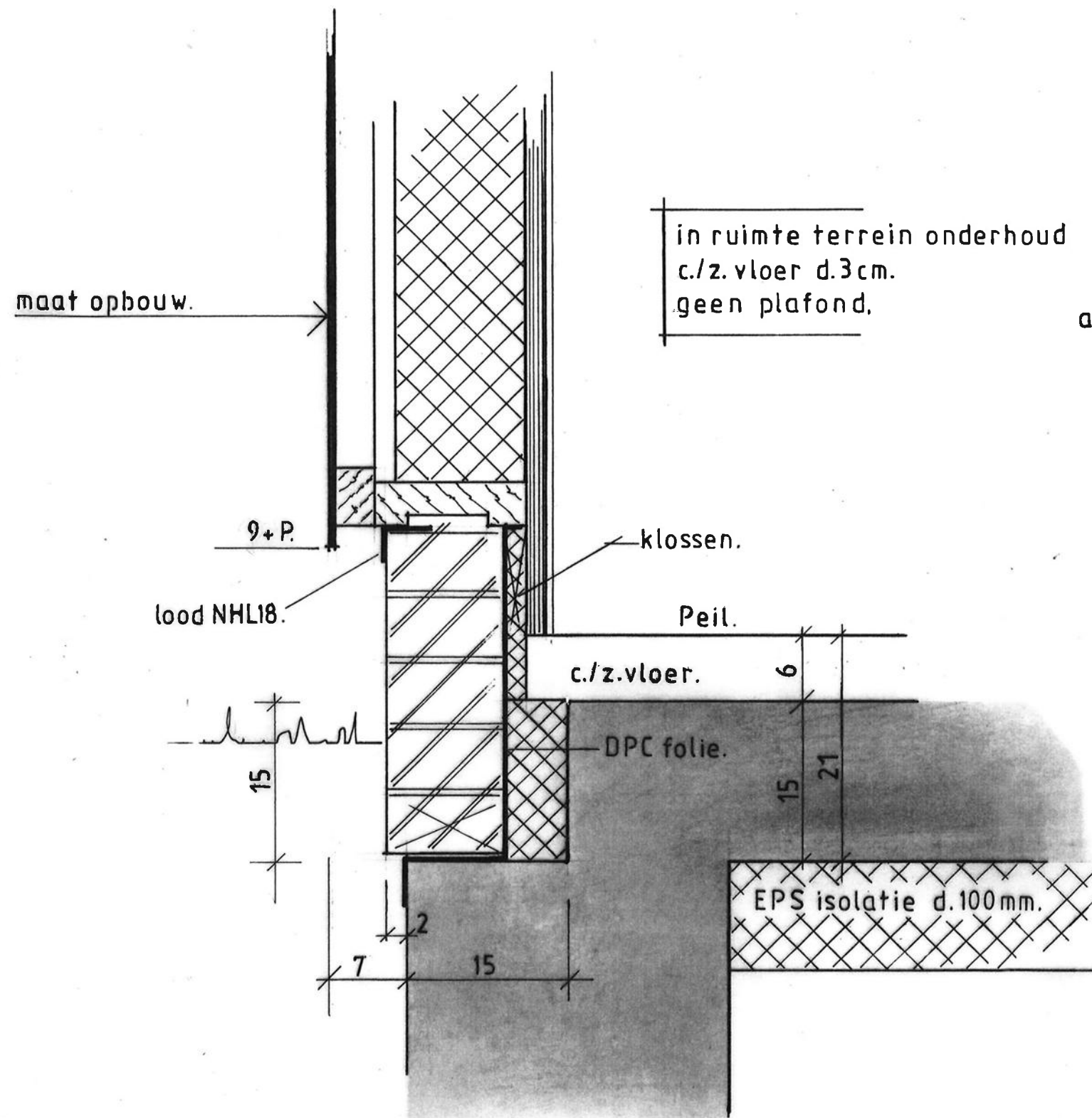

dak en wanddetail.
detail 3 en 4.
schaal 1:5.

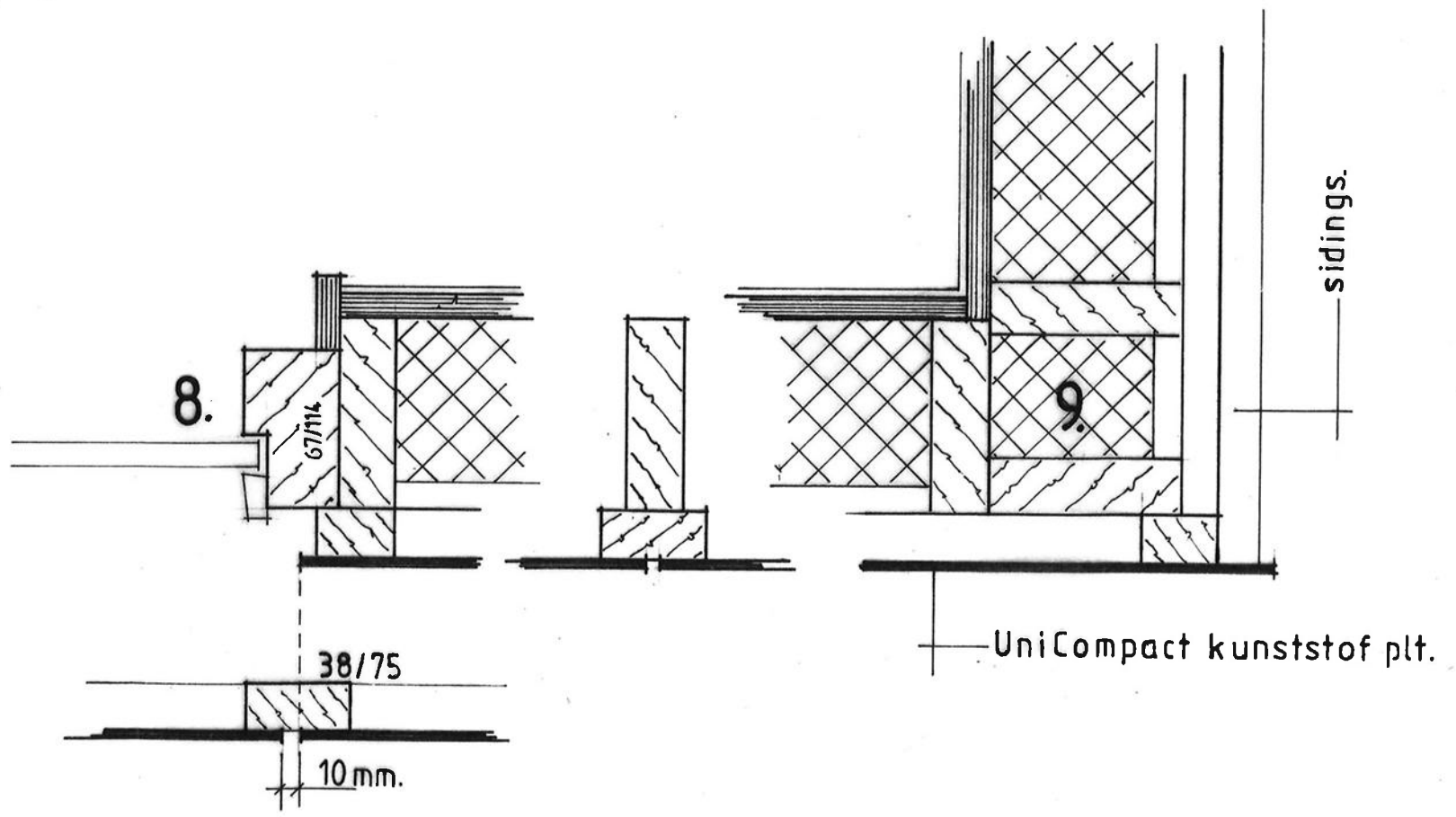
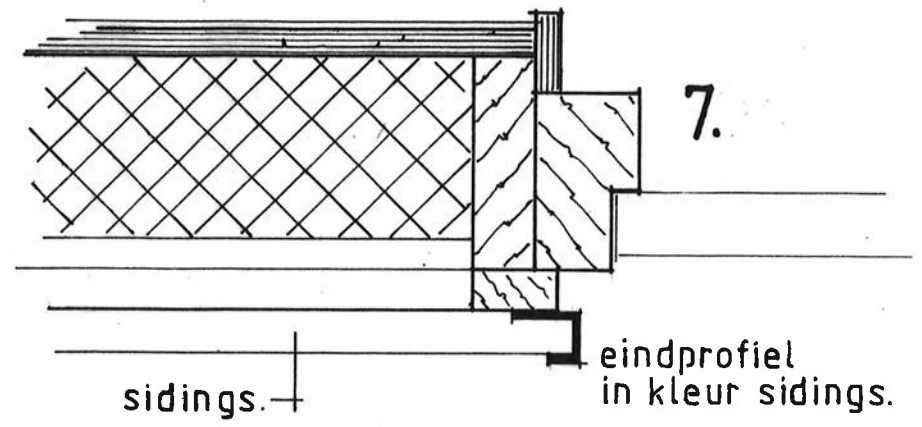
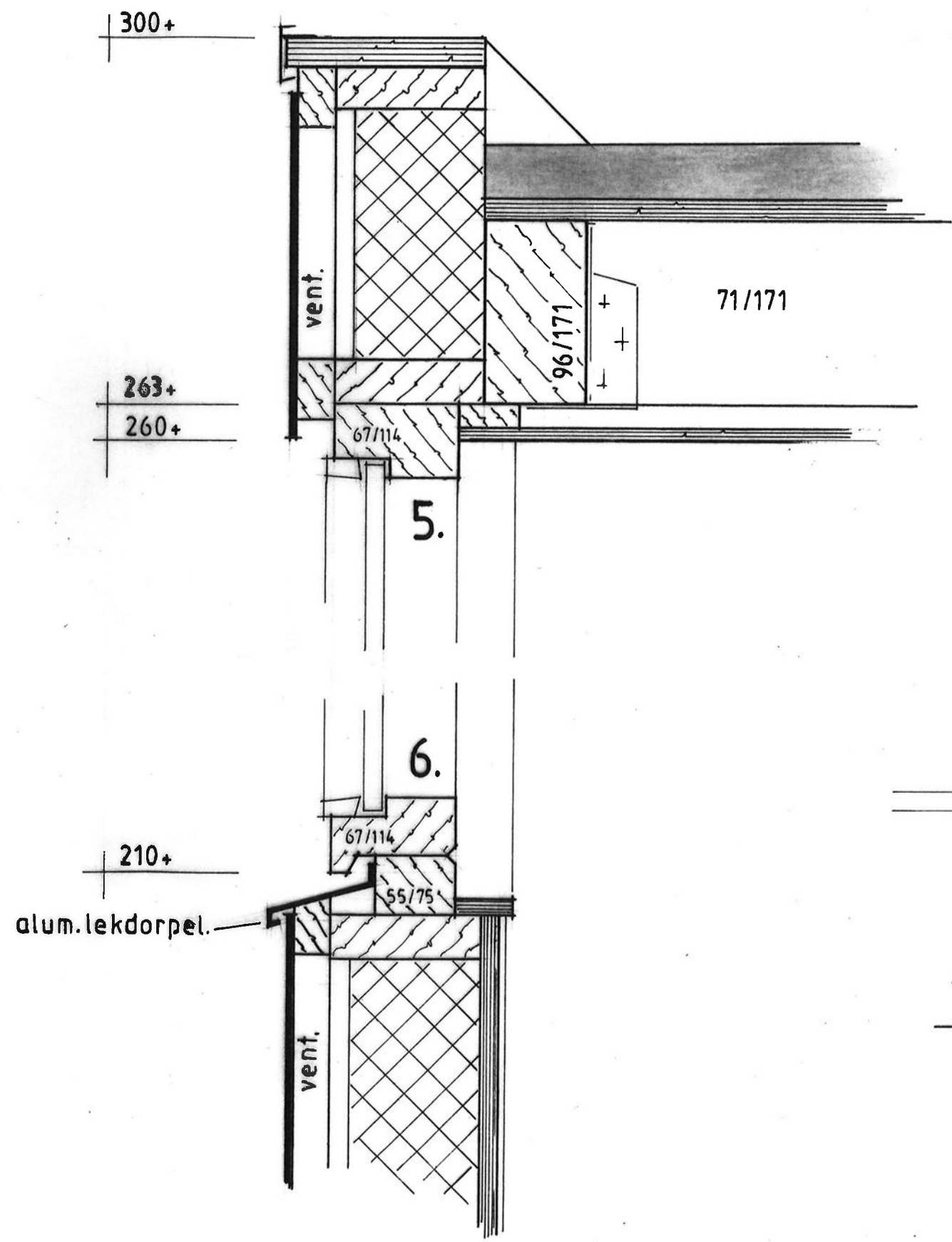

dak en wanddetails.
 details 5-6-7-8 en 9.
 schaal 1:5.

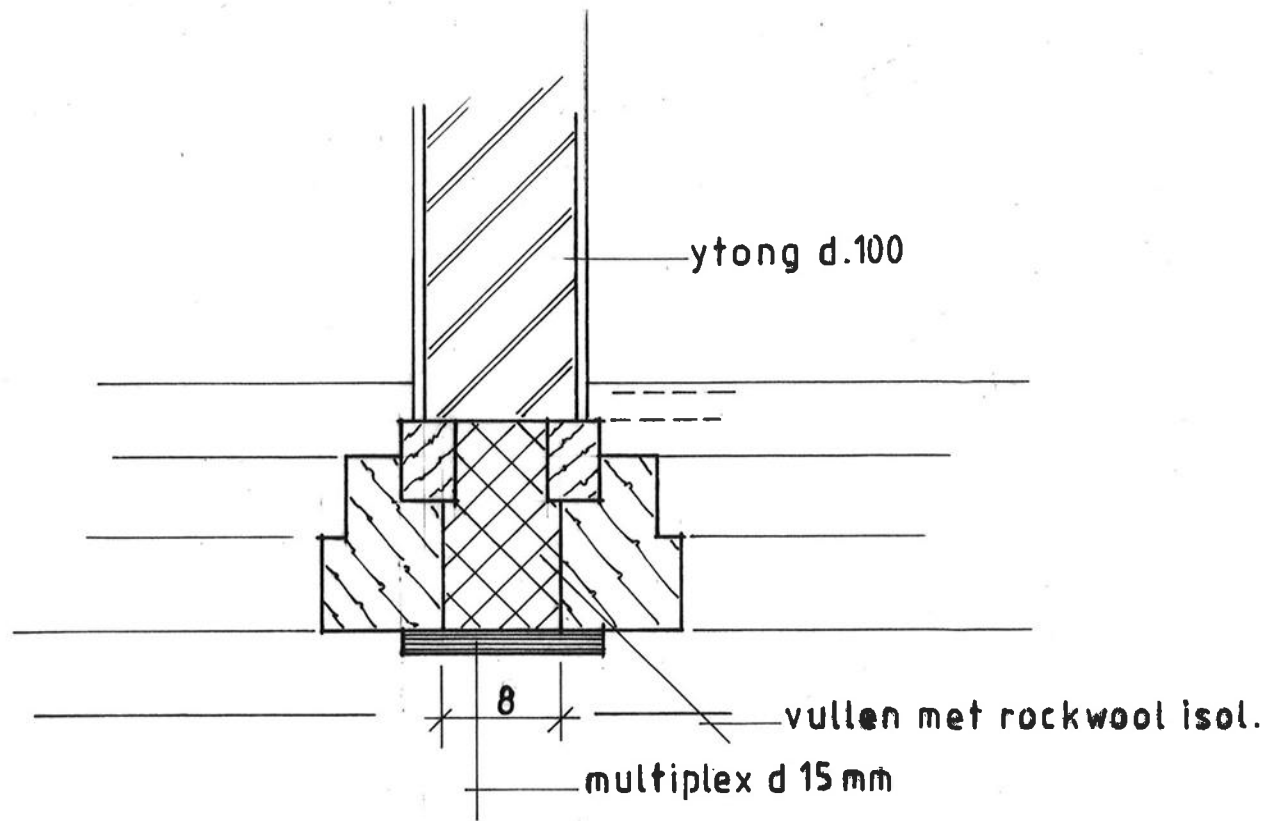

10.

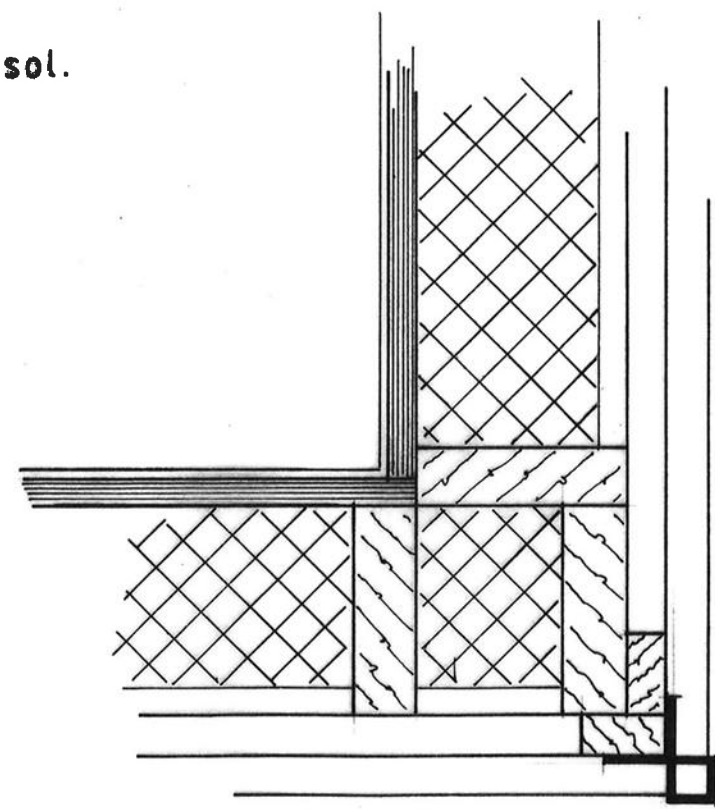
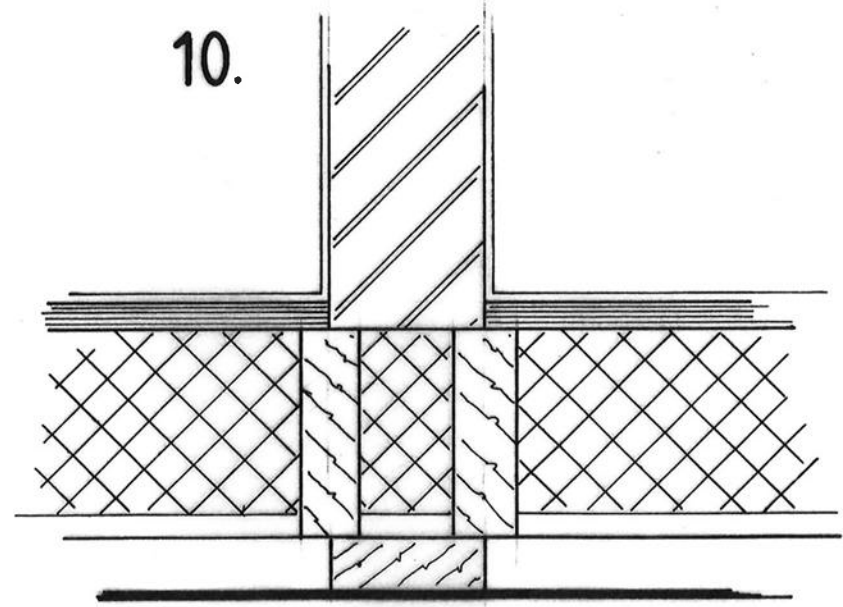

11.

alum. buitenhoek.
in kleur sidings.

wanddetails.
details 10 en 11.
schaal 1:5.

2.3 F



V.V. Z.W.B.
t.a.v. Meneer [REDACTED]
Postbus 1046
3260 AA OUD-BEIJERLAND

Postbus 2003
3260 EA Oud-Beijerland

Bezoekadressen

Kijk op www.gemeentehw.nl

☎ 14 0186| 088 - 647 36 47

✉ info@gemeentehw.nl

🌐 www.gemeentehw.nl

Onderwerp

brief beschikking
omgevingsvergunning

Datum

26 augustus 2020

Contactpersoon

[REDACTED]

Bijlage

Ons kenmerk

Z/20/068246

Beste meneer [REDACTED],

Op 4 augustus 2020 ontvingen wij uw aanvraag omgevingsvergunning voor het uitbreiden van de kleedruimte en het vervangen van de klusruimte op het adres Zinkweg 259 in Oud-Beijerland. Uw aanvraag registreerden wij onder nummer Z/20/068246. In deze brief leest u ons besluit.

U ontvangt een omgevingsvergunning

De vergunning met de gewaarmerkte tekeningen ontvangt u bij deze brief. Wij verbinden wel voorwaarden aan de vergunning. De voorwaarden leest u in de vergunning. Wij raden u aan deze goed door te lezen. U moet zelf de bij de uitvoering betrokken partijen een kopie geven van de vergunning met de bijlagen. Ook moet (een kopie van) de vergunning op de bouwplaats aanwezig zijn.

Omwonenden

Wij adviseren u om uw buren en eventuele andere betrokkenen de verleende vergunning te laten zien. Daarmee voorkomt u misschien ongenoegen en vertraging tijdens de bouw.

Kosten vergunning

Voor het in behandeling nemen van uw aanvraag voor een omgevingsvergunning brengen wij kosten in rekening (leges). De factuur ontvangt u als bijlage.

Belanghebbenden kunnen bezwaar maken tegen de verleende vergunning

Bezwaar kan worden ingediend binnen zes weken na de verzenddatum van deze brief (op grond van de Algemene wet bestuursrecht). U hoort van ons als een bezwaarschrift is ingediend. In de vergunning leest u wanneer de vergunning in werking treedt en hoe u of anderen bezwaar kunnen maken.

Laat u ons weten wanneer u start met de werkzaamheden en wanneer de werkzaamheden zijn afgerond?

In de vergunning vindt u meer informatie.



Bel of mail gerust als u vragen hebt

U kunt contact met mij opnemen. Ik ben bereikbaar op [REDACTED] en via [REDACTED]. Wilt u bij vragen of overleg de betreffende locatiegegevens bij de hand houden, zodat ik u snel van dienst kan zijn?

Met vriendelijke groet,
Namens burgemeester en wethouders,

[REDACTED]
Senior vergunningverlener Wabo

Deze beschikking is digitaal goedgekeurd en daarom niet persoonlijk ondertekend.

Overzicht van de bijlagen:

- Omgevingsvergunning
- Leges factuur
- Algemene regels
- Formulier aanvang werkzaamheden
- Formulier gereedmelding
- Gewaarmerkte stukken behorende bij de vergunning